

ELECTRIC LOG SPLITTER

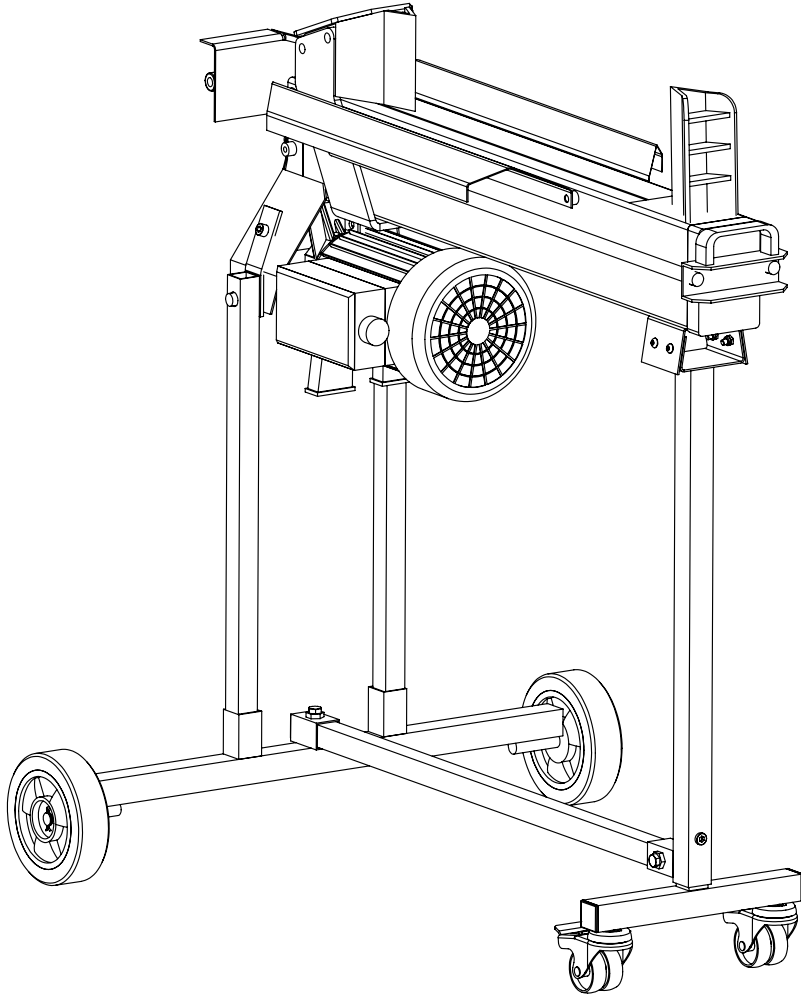

WWW.FOREST-MASTER.COM

Models FM8(P) & FM10(D/T/TW/P)



en

de

fr

it

es

Model Shown FM10TW

IMPORTANT: Read this manual fully before assembly and use and observe all safety rules and operating instructions



Technical Specification	2
Know Your Electric Log Splitter	4
Know Your Petrol Log Splitter	5
Safety	6
Operation	10
Maintenance	18
Exploded View	21
Parts List	22
Warranty	24
Accessories	25
Stand/Trolley Assembly	26

Model (Electric)	FM8	FM10
Minimum log diameter	50 mm	50 mm
Maximum log diameter	250 mm	500 mm
Maximum Log Length	370 mm	450 mm
Motor	230V 50Hz 2200W IP54	230V 50Hz 2200W IP54
Splitting Force	5 ton	5 ton 6 ton 7 ton
Hydraulic Pressure	400 bar	400 bar 450 bar 500 bar
Hydraulic Oil Capacity	2.4 Litre	3.5 Litre
Length	780 mm	940 mm
Width	270 mm	270 mm
Height	510 mm	510 mm
Weight	37 kg	47 kg



Model (Petrol)	FM8P	FM10P
Minimum log diameter	50 mm	50 mm
Maximum log diameter	250 mm	500 mm
Maximum Log Length	370 mm	450 mm
Engine	35cc 37cc 52cc	35cc 37cc 52cc
Splitting Force	5 ton 6 ton 7 ton	5 ton 6 ton 7 ton
Hydraulic Pressure	400 bar 450 bar 500 bar	400 bar 450 bar 500 bar
Hydraulic Oil Capacity	2.4 Litre	3.5 Litre
Length	780 mm	940 mm
Width	270 mm	270 mm
Height	510 mm	510 mm
Weight	32 kg	42 kg



Know Your Electric Log Splitter

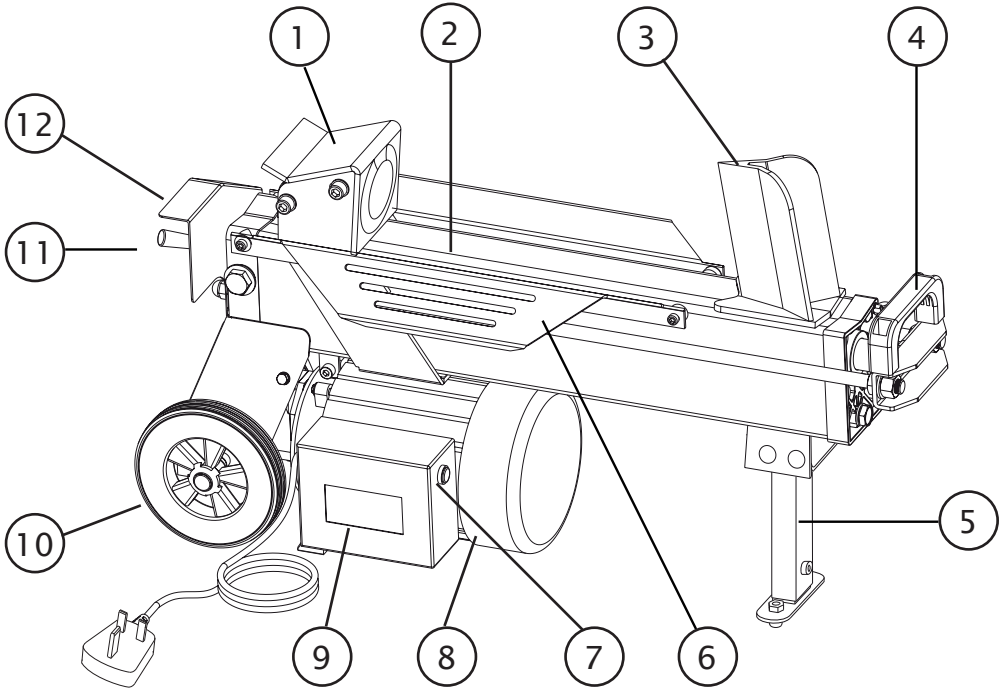

- 1 Log Pusher (FM8)
- 2 Log Bed
- 3 Wedge
- 4 Lifting Handle
- 5 Support leg
- 6 Log Retaining Plates
- 7 Push Button Switch
- 8 Motor
- 9 Push Button Box
- 10 Wheels (minor moving only)
- 11 Hydraulic Control Lever
- 12 Control Lever Guard

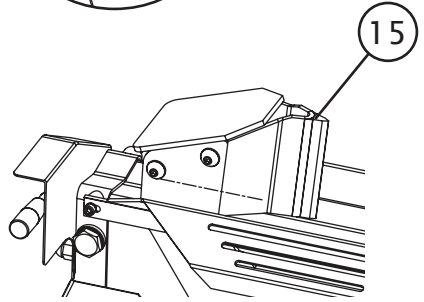
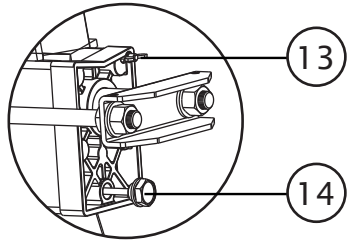

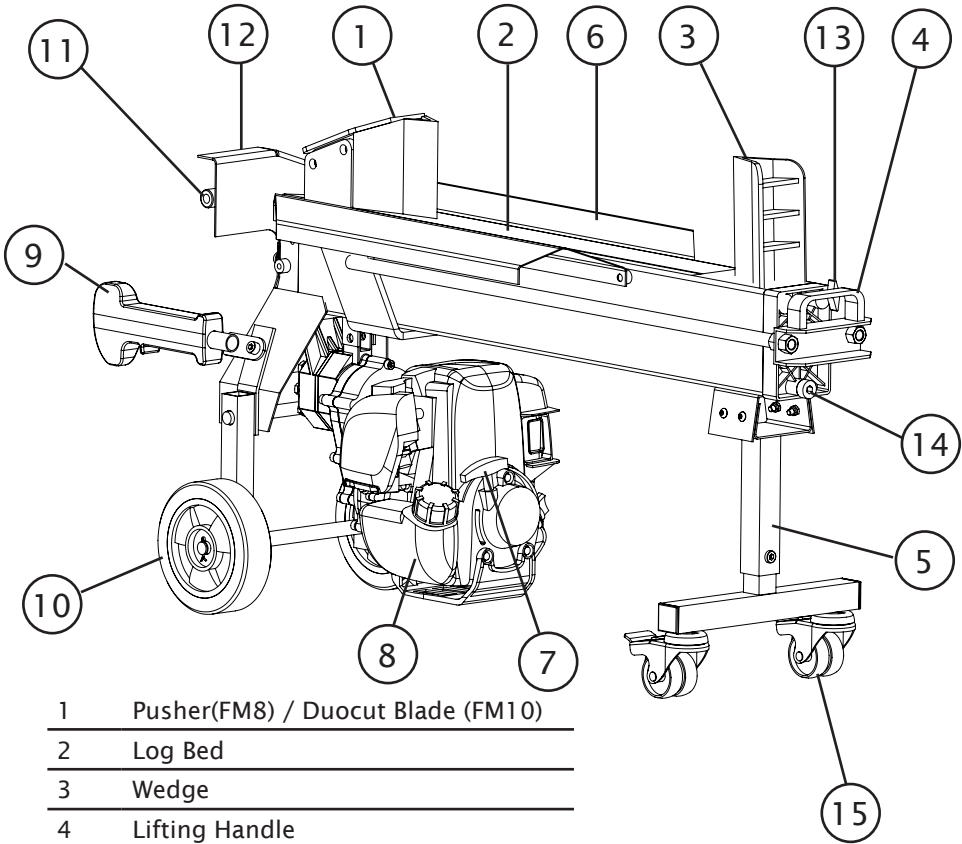

- 1 Pusher(FM8) / Duocut Blade (FM10)
- 2 Log Bed
- 3 Wedge
- 4 Lifting Handle
- 5 Support leg
- 6 Log Retaining Plates
- 7 Pull Start
- 8 Engine
- 9 Throttle Control
- 10 Wheels (minor moving only)
- 11 Hydraulic Control Lever
- 12 Control Lever Guard
- 13 Bleed Screw
- 14 Oil Drain Bolt w/ Dipstick
- 15 Lockable Castors

Know Your Petrol Log Splitter



UNDERSTAND YOUR LOG SPLITTER: Read and understand the owner's manual and labels affixed to the log splitter. Learn its application and limitations as well as the specific potential hazards peculiar to it.

DRUGS, ALCOHOL AND MEDICATION: Do not operate the log splitter while under the influence of drugs, alcohol, or any medication that could affect your ability to use it properly.

AVOID DANGEROUS CONDITIONS: Use the log splitter on the ground, on the stand supplied or one of the stands available as accessories. Ensure the stand, if used, is securely assembled.

Keep your work area clean and well lit. Cluttered areas invite injuries. Do not use the log splitter in wet or damp areas or expose it to rain. Do not use it in areas where fumes from paint, solvents or flammable liquids pose a potential hazard.

INSPECT YOUR LOG SPLITTER: Check your log splitter before turning it on. Keep guards in place and in working order. Form a habit of checking to see that keys and adjusting wrenches are removed from tool area before turning it on. Replace damaged, missing or failed parts before using it.

DRESS PROPERLY: Do not wear loose clothing, gloves, neckties or jewellery (rings, wrist watches). They can be caught in moving parts.

Protective electrically non conductive gloves and non-skid footwear are recommended when working. Wear protective hair covering to contain long hair, preventing it from getting caught in machinery.

PROTECT YOUR EYES AND FACE: Any log splitter may throw foreign objects into the eyes. This can cause permanent eye damage. Always wear safety goggles. Everyday eyeglasses have only impact resistant lenses. They are not safety glasses.

Stand behind and to the right of the machine when operating it. Do not bend over the machine to operate it, this is an awkward operating position that has the operator bring their face close to the machine, and thus risk being struck by wood chips or debris.

Symbol on the machine





Symbol on
the machine

EXTENSION CORDS: Improper use of extension cords may cause inefficient operation of the log splitter which can result in overheating. Be sure the extension cord is no longer than 10m and its section is no less than 2.5mm² to allow sufficient current flow to the motor.

Avoid use of free and inadequately insulated connections. Connections must be made with protected material suitable for outdoor use.

AVOID ELECTRICAL SHOCK: Check that the electric circuit is adequately protected and that it corresponds with the power, voltage and frequency of the motor. Check that there is a ground connection, and a regulation differential switch upstream.

Ground the log splitter. Prevent body contact with grounded surfaces: pipes, radiators, ranges, and refrigerator enclosures.

Never open the push button box on the motor. Should this be necessary, contact a qualified electrician.

Make sure your fingers do not touch the plug's metal prongs when plugging or unplugging the log splitter.

AVOID BURNS: Avoid contact with hot oil, exhaust fumes and hot surfaces. Do not touch the engine or exhaust, these parts get extremely hot from operation and remain hot for a time after the unit is turned off. Allow the engine to cool before doing maintenance or adjustment.

PETROL ENGINE: DO NOT operate the log splitter in an enclosed area. The exhaust fumes contain carbon monoxide an odourless and deadly gas. Operate this unit only in a well ventilated area.

Always stop the engine before moving the machine. Do not alter or adjust any part of the machine or engine that is sealed by the manufacturer or distributor. Always check before use, as specified in the manufacturers handbook.



Do not change the engine governor settings or over-speed the engine. The governor controls the maximum safe operating speed of the engine.

Do not run the engine at a high speed when you are not working.

KEEP VISITORS AND CHILDREN AWAY: The log splitter must be always operated by one person only. Other people should keep a safe distance from the work area, especially when the log splitter is under operations. Never use another person to help you with freeing jammed logs.

INSPECT YOUR LOG: Make sure there are no nails or foreign objects in logs to be split. The ends of the logs must be cut square. Branches must be cut off flush with the trunk.

DON'T OVERREACH: Floor must not be slippery. Keep proper footing and balance at all times. Never stand on log splitter. Serious injury could occur if the tool is tipped or if the cutting tools is unintentionally contacted. Do not store anything above or near the log splitter where anyone might stand on the tool to reach them.

AVOID INJURY FROM UNEXPECTED ACCIDENT: Always pay full attention to the movement of the log pusher.

Do not attempt to load the log on until the log pusher has stopped. Keep hands out of the way of all moving parts.

PROTECT YOUR HANDS: Keep you hands away from splits and cracks which open in the log; They may close suddenly and crush or amputate your hands. Do not remove jammed logs with your hands.

Symbol on the machine





Symbol on
the machine

DON'T FORCE THE TOOL: It will do a better and safer job at its design rate. Never try to split logs larger than those indicated in the specifications table. This could be dangerous and may damage the machine.

Don't use log splitter for a purpose for which it was not intended.

NEVER LEAVE THE TOOL RUNNING UNATTENDED:

Don't leave tool until it has come to a complete stop.

DISCONNECT POWER: Unplug the electric motor or remove the plug cap from the spark plug before making adjustments, changing parts, cleaning, or maintaining the log splitter. Consult technical manual before servicing.



PROTECT THE ENVIRONMENT: Take used oil to an authorized collection point or follow the stipulations in the country where the log splitter is used. Do not discharge into drains, soil or water.



MAINTAIN YOUR LOG SPLITTER WITH CARE: Keep the log splitter clean for best and safest performance.

MAKE THE WORKSHOP CHILDPROOF: Lock the shop. Disconnect master switches. Store the log splitter away from children and others not qualified to use it.

The warnings, cautions and instructions referred to in this manual cannot cover all possible conditions and situations that may occur. It must be understood that common sense and caution must be applied by the operator when using the log splitter.



OPERATING CONDITIONS

This log splitter is a home use model. It is designed for operating under ambient temperatures between +5°C and 40°C and for installation at altitudes no more than 1000m above M.S.L. The surrounding humidity should be less than 50% at 40°C. It can be stored or transported under ambient temperatures between -25°C and 55°C.

ELECTRICAL REQUIREMENTS (FM8, FM10D, FM10T, FM10TW)

Connect the main leads to a standard 230V±10% (50Hz±1Hz) electrical supply which has protection devices of under-voltage, over-voltage and over-current as well as a residual current device (RCD) which is maximum residual current rated at 0.03A.

This equipment is fitted with a UK 3 pin mains electricity plug and is supplied with a 2 pin adapter for use where necessary. DO NOT remove the 3 pin mains electricity plug and fit a 2 pin mains electricity plug.

Before using the splitter, attach the two rubber feet supplied, to the plate on the bottom of the front foot, using the nuts and washers supplied.

POSITIONING THE LOG SPLITTER

The log splitter should be positioned level or preferably positioned with the end where the fixed wedge is, slightly raised. A difference of 5mm over the length of the log splitter is sufficient.

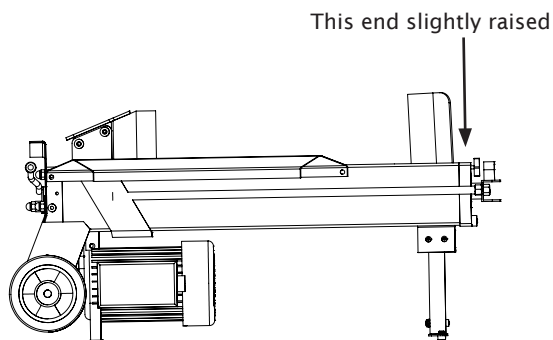

It **should not** be positioned with the fixed wedge end lower than the operating handle end as this may limit the flow of oil to the pump.



WWW.FOREST-MASTER.COM

AIR BLEED SCREW

Before operating the log splitter, the Bleed Screw should be loosened a few turns until air can flow in and out of the oil tank smoothly. Air flow through the Bleed Screw hole should be detectable during log splitter operation. Before moving the log splitter, make sure the Bleed Screw is tightened to avoid oil leaking from this point.

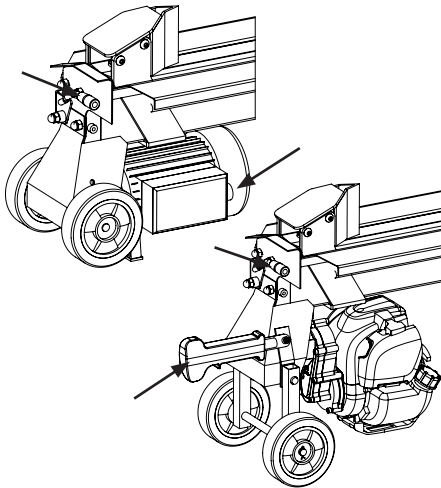
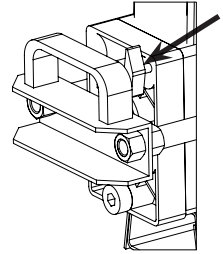

TWO HANDED CONTROL

This log splitter is equipped with a control system that requires operation by both hands of the user — One hand controls the hydraulic control lever while the other hand controls the push button switch or throttle control. The log splitter will freeze upon absence of either hand. Only after both hands release the controls, will the log pusher start to return backward to the starting position.

To split a log, press and hold the button to start the electric motor (or throttle for the petrol engine) then move the lever to advance the ram.

Never move the lever before pressing the button or the throttle.



IMPORTANT: failure to loosen the bleed screw will keep air sealed in the hydraulic system, being compressed and being decompressed. Such continuous air compression and decompression will blow out the seals of the hydraulic system and cause permanent damage to the log splitter.



PETROL ENGINE (FM8P, FM10P)

The petrol engine is supplied without fuel. Before use, fill the fuel tank as specified in the engine manufacturers handbook included separately.

Note that the FM8P & FM10P can be supplied with a 2 stroke or 4 stroke engine, consult the engine manufacturers handbook (included separately), to check which type you have. If you do not have the engine manufacturers handbook, contact Forest Master.

Start the engine following the procedure given in the engine manufacturers handbook.

LUBRICATE THE LOG BED

Some types of wood can contain a lot of sap that may occasionally adhere to the log bed of the log splitter. This can cause the plastic spacer underneath the moving blade or pusher, to stick to the work surface, causing the blade to jerk and possibly pulling the spacer away from underneath the blade.

To avoid this happening, it is recommended to lubricate the log bed of the log splitter before first use and periodically thereafter.

If the plastic spacer does get pulled from under the blade or pusher, do not use the log splitter until the spacer has been refitted.

Always set logs firmly on the log retaining plates and work table. Make sure logs will not twist, rock or slip while being split. Do not force the blade by splitting the log on the upper part. This will break the blade or damage the machine.

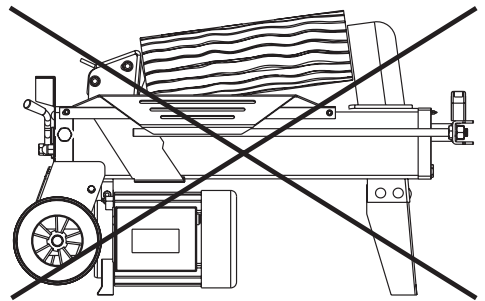

WARNING: Never use the machine without the plastic spacer fitted under the blade.



Break log in the direction of its growing grain. Do not place log across the log splitter for splitting. It may be dangerous and may seriously damage the machine. Do not attempt to split 2 pieces of log at the same time. One of them may fly up and hit you.

If splitting a log that has already been split, always place the log so that the split face is uppermost and the bark covered outer face of the log is against the bed of the log splitter.

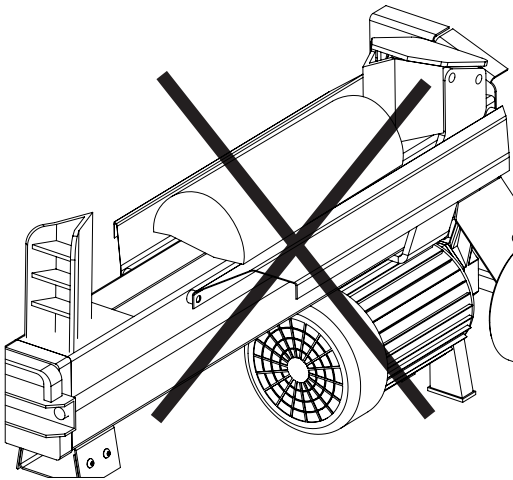
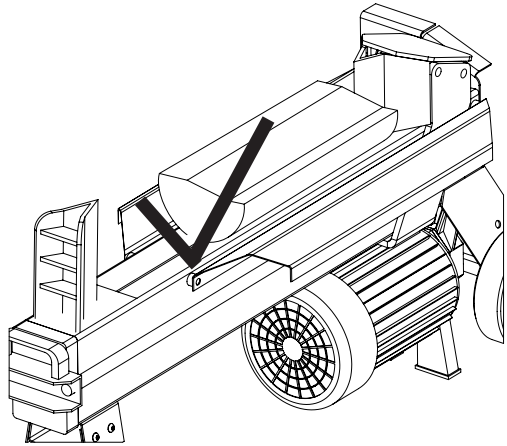

NEVER place a split log with the split face or faces against the bed of the log splitter, as this can cause the log to jam against the log guides as it splits, thereby bending and possibly breaking the log guides and possibly the body of the log splitter.



WARNING: Never place the split face or faces of a log against the bed of the log splitter.

IMPORTANT: Do not attempt to split a log across the grain.



After 5 seconds of operation, the pressurised oil will be overheated and the machine could be damaged. In the case of an extremely hard log, rotate it by 90° (around the central axis of the log) to see whether it can be split in a different direction. In any case, if you are not able to split the log, this means that its hardness exceeds the capacity of the machine and thus that log should be discarded to protect the log splitter.

FREEING A JAMMED LOG (FM8(P))

Release both controls.

After the log pusher moves back and completely stops at its starting position, insert a wood wedge under the jammed log.

Start the log splitter to push the wood wedge completely under the jammed log.

Repeat above procedure with sharper slope wood wedges until the log is completely freed.

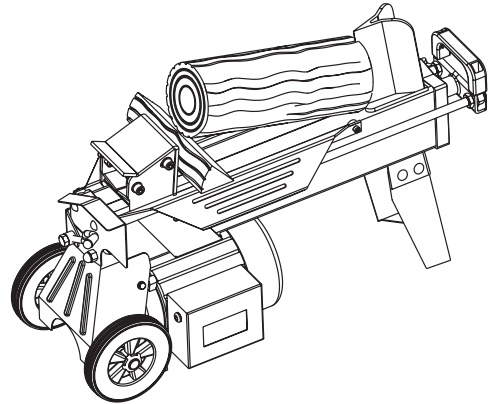

IMPORTANT: Never keep pressure on a log for more than 5 seconds to force it to split very hard wood.



Do not try to knock the jammed log off. Knocking the log will damage the machine or may launch the log and cause an accident.

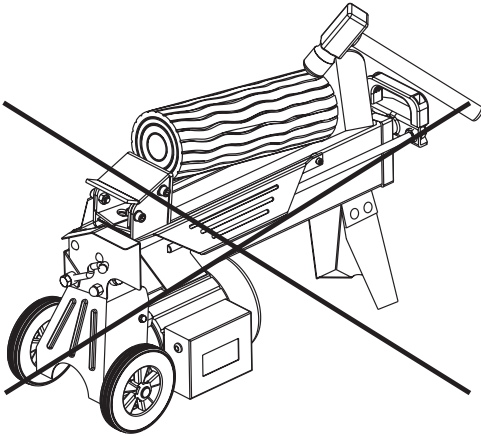

FITTING THE DUOCUT BLADE (FM8(P))

To fit the Duocut blade, remove the four bolts holding the pusher block in place (an open ended spanner is best for turning the nuts) and remove the pusher block from the cradle.

Remove the plastic insert from the bottom of the pusher block and attach to the bottom of the Duocut blade.

Fit the Duocut blade into the cradle and secure with the four bolts.

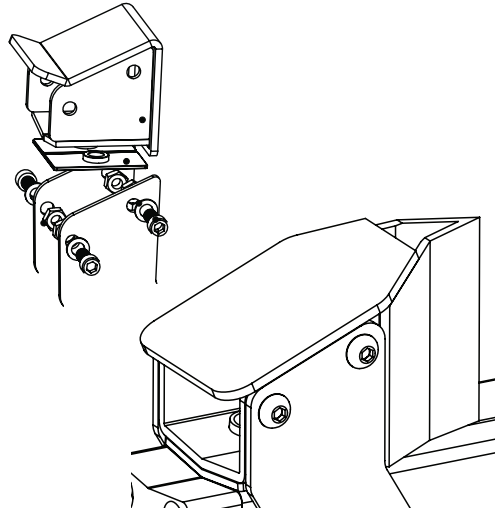

NOTE: As the FM10 can split the wood from both ends, it is extremely unlikely that a log will become jammed.



CHECKING THE ALIGNMENT (FM8(P) & FM10(D/T/TW/P))

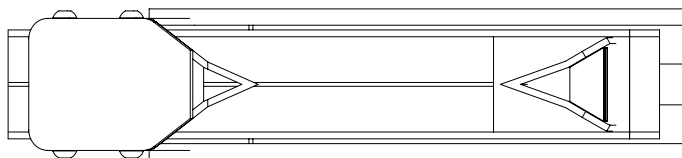

Before splitting any logs, the alignment of the Duocut blade should be checked and adjusted if necessary. The Duocut blade should point along the centreline of the splitter bed and align with the edge of the fixed blade.

To adjust the alignment of the Duocut blade, tighten or loosen the nuts on the forward end of the each of the cradle arms to increase or decrease their tension.

To increase the tension, turn the rear nut anti-clockwise to loosen it then turn the front nut clockwise to tighten it.

To decrease the tension, turn the front nut anti-clockwise to loosen it then turn the rear nut clockwise to tighten it.

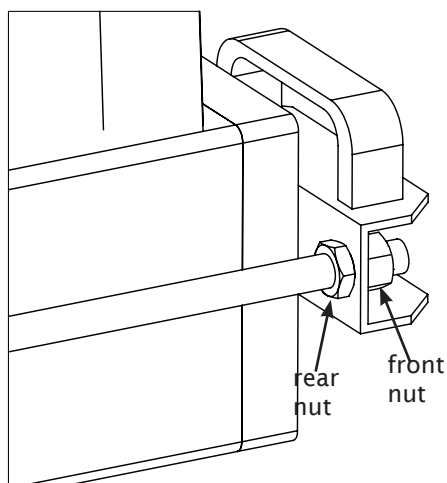

MAINTAINING THE DUOCUT BLADE ALIGNMENT DURING SPLITTING

Under most circumstances when using your Duocut electric log splitter there will not be a problem if the blades encounter a knot, as the log splitter will simply stop splitting with the blade that encounters the knot and continue splitting at the other blade.



However there is a possibility that, if the moving Duocut blade encounters a knot at a shallow angle then rather than stopping, the blade may be deflected off line and if splitting continues the moving carriage arms can be bent out of alignment.

When splitting logs, you should therefore monitor the moving duocut blade and if you observe the blade being deflected away from the centreline of the splitter, you should stop splitting immediately. After the blade has returned to its stop you should turn the log through 90 degrees about the long axis and try splitting the log again.

To minimise the possibility of a knot deflecting the blade, it is recommended to place logs that have a visible knot, so that the knot is vertical. Note however that as explained on page 13, you must not place a log with a split face towards the bed of the log splitter in order to position a knot vertically.

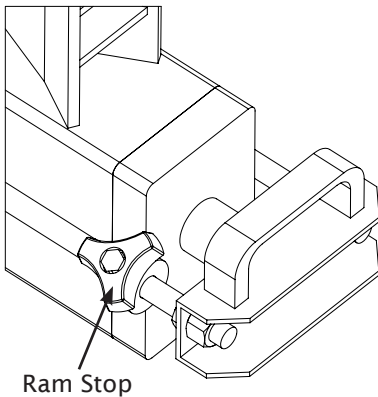

RAM STOP (FM10 All Models)

Loosen the knob on the ram stop so that it is free to slide on the bar.

Operate the log splitter to move the ram forward to the required length.

Holding the operating lever in place to ensure the ram does not return, position the ram stop against the front of the splitter and tighten using the knob. The ram stop can be adjusted by simply unscrewing the knob and sliding along the cradle bar, the ram may need to be moved forward depending on the length of log you wish to split. The operating lever must be held in place when unscrewing the ram stop or the ram will return.



IMPORTANT: Ensure the motor is switched off and only use the operating lever to hold the ram in position when adjusting the ram stop.



REPLACING THE HYDRAULIC OIL

Replace the Hydraulic oil in the log splitter after every 150 hours of use as follows.

- Make sure all moving parts stops and the log splitter is unplugged.
- Unscrew Oil Drain Bolt with Dipstick to remove it.
- Tip the log splitter onto the Support Leg end over a 4 litres capacity container to drain the hydraulic oil off.
- Tip the log splitter onto the motor end.
- Refill with fresh hydraulic oil to the volume given for a particular model in technical specifications table.
- Clean the surface of Dipstick attached to the Oil Drain Bolt and put it back into the oil tank while keep the log splitter vertical.
- Make sure the level of the refilled oil is no more than 10mm above the 1st groove on the dipstick.
- Clean the Oil Drain Bolt threads before re-inserting. Make sure it is tightened to avoid leakage before placing the log splitter horizontal.

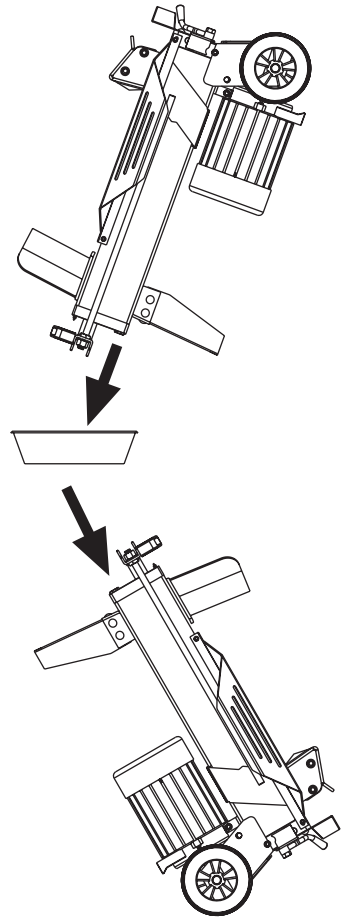

Periodically check oil level to ensure it is between the 2 grooves around the Dipstick. When the oil level reaches the lower groove, oil refilling is required. We recommend using ISO 46 grade hydraulic fluid, sometimes labelled as #46 grade oil.



SHARPENING WEDGE

After using the log splitters for some time, sharpen the wedge of the log splitter using a fine-toothed file and smooth any burrs or crushed area along the cutting edge.

MOVING CARRIAGE

When new, it may be noticed that occasionally the moving carriage is slow to return or does not return fully when the controls are released. This is due to the necessary close fit between the plastic spacer that is fitted under and up the sides of the pusher or Duocut blade. With use this spacer will wear so that the carriage returns correctly.

If after using the log splitter for a while, the carriage is still slow to return or does not return fully, follow the procedure below.

Lie the splitter on one side and remove the two bolts securing the pusher/blade on that side. Remove the washers from the outside of the carriage and place them between the carriage and the pusher/blade. If it is difficult to get the washers in then the gap can be opened with a flat bladed screwdriver.

Test the log splitter and if the carriage is still not returning correctly, repeat the procedure with the bolts on the opposite side.

Note that when the plastic spacer has finally bedded in, it is recommended to return the washers to the outside position.

PETROL ENGINE

For maintenance and trouble shooting of the petrol engine, see the manufacturer's handbook included separately.



PROBLEM	PROBABLE CAUSE	REMEDY
Fails to split logs	Log is improperly positioned	Refer to "Operation" section for correct log loading.
	The sizes or hardness of the log exceeds the capacity of the machine	Reduce the log sizes before splitting it on the log splitter
	Wedge cutting edge is blunt	Refer to "Sharpening Wedge" section.
	Oil leaks	Locate leak(s) and contact the dealer
	Low pressure caused by unauthorised adjustment of the Max. Pressure Limiting Screw.	Contact the dealer.
	Partial blockage of the pump oil ways.	Turn the splitter upside down. Undo the 3 bolts fastening the pump to the underside of the rear end plate. Check the oilways in the pump and the end plate for signs of a blockage. Contact the dealer
The carriage jerks, making unfamiliar noise or vibrating a lot	Lack of hydraulic oil and excessive air in the hydraulic system.	Check oil level for possible oil refilling. Contact the dealer.
Oil leaks around cylinder ram or from other points.	Air sealed in hydraulic system while operating.	Loosen Bleed Screw by 3 ~ 4 rotations before operating the log splitter
	Bleed Screw is not tightened before moving the log splitter.	Tighten the Bleed Screw up before moving the log splitter.
	Oil Drain Bolt with Dipstick is not tight.	Tighten the Oil Drain Bolt with Dipstick.
	Hydraulic Control Valve Assembly and / or seal(s) worn	Contact the dealer

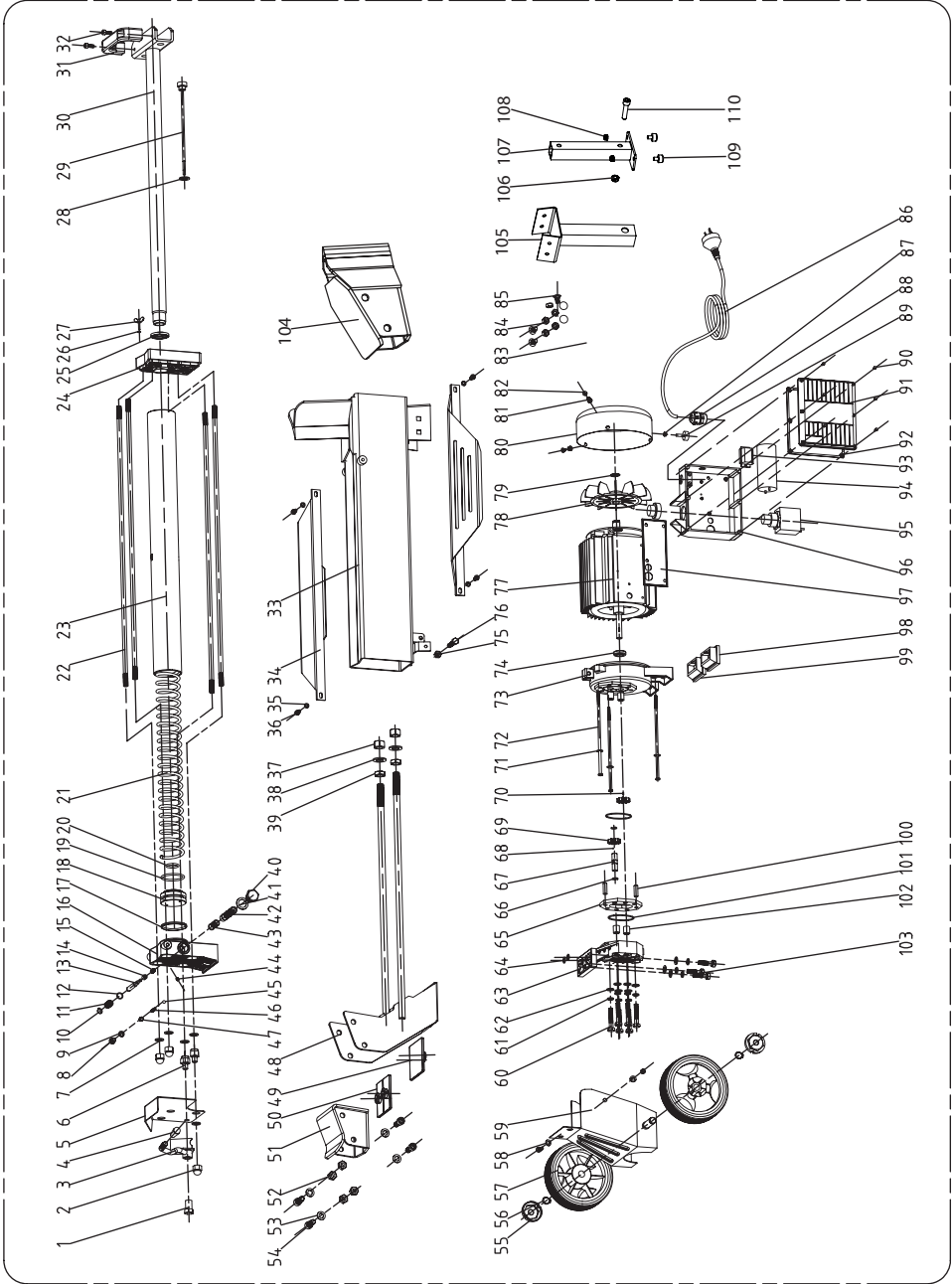



Item	Description
1	Lever Mount Nut
2	Nut Cap M10
3	Lever
4	Lever Knob
5	Guard Plate
6	Nut
7	Copper Gasket
8	Screw M8
9	O-ring 5.5x2
10	Snap Washer
11	Valve Retract Spring
12	O-ring 6x1.5
13	Valve Core Rod
14	Sliding Pressure Sensor Sleeve
15	Sliding Pressure Sensor Spring
16	Aluminium Cover Rear
17	O-ring 55x3.1
18	Piston
19	Piston Ring
20	O-ring 32x3.5
21	Spring
22	Stud
23	Hydraulic Cylinder
24	Aluminium Cover Front
25	Piston Rod Seal
26	O-ring 7x1.9
27	Wing Bolt M5x12
28	Washer Groupware
29	Dipstick

Item	Description
30	Piston Rod
31	Lift Handle
32	Screw M6x16
33	Frame Tube
34	Log Guide
35	Spring Washer
36	Screw M6x10
37	Nut
38	Flat Washer
39	Nut M14
40	Nut Plug
41	Washer Groupware
42	Valve Sleeve
43	O-ring 14x1.9
44	Adjusting Screw
45	Steel Ball 6
46	Pressure Limited Valve Spring
47	Adjusting Screw
48	Moving Carriage
49	Plastic Insert 1
50	Plastic Insert 2
51	Log Pusher (FM8)
52	Nut
53	Flat Washer
54	Screw
55	Wheel Cover
56	Block Turn
57	Wheel
58	Washer



Item	Description
59	Wheel Shelf
60	Bolt M8x55
61	Spring Washer
62	Washer
63	Gear Pump Cover
64	O-ring 10.6x2.65
65	Gear Housing Plate
66	Circlip
67	Gear Shaft
68	Steel Ball 2.5
69	Gear
70	Pin 2.5x4
71	Washer
72	Bolt
73	Motor Cover
74	Seal FB11x26x7
75	Nut
76	Screw M8x35
77	Motor
78	Fan
79	Block Turn
80	Fan Cover
81	Spring Washer
82	Cross Head Screw M5x10
83	Leg Groupware
84	Nut M8
85	Bolt M8x12
86	Power Cable

Item	Description
87	Nut M5
88	Power Cable Grommet
89	Adjustable Foot Bolt
90	Screw M4x10
91	Switch Box Cover
92	Airproof Underlay
93	Connection Terminal
94	Capacitor
95	Switch
96	Switch Box
97	Waterproof Underlay
98	Motor Foot Shoe Left
99	Motor Foot Shoe Right
100	Pin 8x24
101	O-ring 46.2x1.8
102	Sliding Sleeve
103	Bolt M8x30
104	Duocut Blade (FM10)
105	New Front Leg
106	M8 Nyloc Nut
107	New Front Foot
108	M6 Nyloc Nut
109	M6 Rubber Foot
110	M8x35 Cap Head Bolt



Warranty

This product carries a limited parts warranty for 1 year from the date of purchase. Please keep your proof of purchase as this will be required for any claim.

Should this product become defective, contact the store where it was purchased and either replacement parts will be issued, it will be repaired or it will be replaced free of charge.

IMPORTANT: NO RESPONSIBILITY IS ACCEPTED FOR INCORRECT USE OF THIS PRODUCT. MODIFICATION OF THIS PRODUCT (UNLESS SAID MODIFICATION HAS BEEN AUTHORISED BY FOREST MASTER) WILL VOID THE WARRANTY.

This Warranty Does Not Cover:

1. Any part that has become inoperative due to misuse, abuse, neglect, accident, improper maintenance, or alteration
2. The unit, if it has not been operated and/or maintained in accordance with the owner's manual
3. Normal wear
4. Routine maintenance items such as lubricants, blade sharpening
5. Normal deterioration of the exterior finish due to use or exposure

Shipping Charges:

Shipping charges for the delivery or collection of the unit, parts of the unit or attachments to the unit are the responsibility of the purchaser. The purchaser must pay transportation charges for any part submitted for replacement under this warranty unless such return is requested by Forest Master.



Duocut Blade (FM8)

The Duocut blade can be fitted to the FM8 in place of the standard pusher block. This allows the log splitter to split from both ends, making the splitting of logs quicker and more efficient.

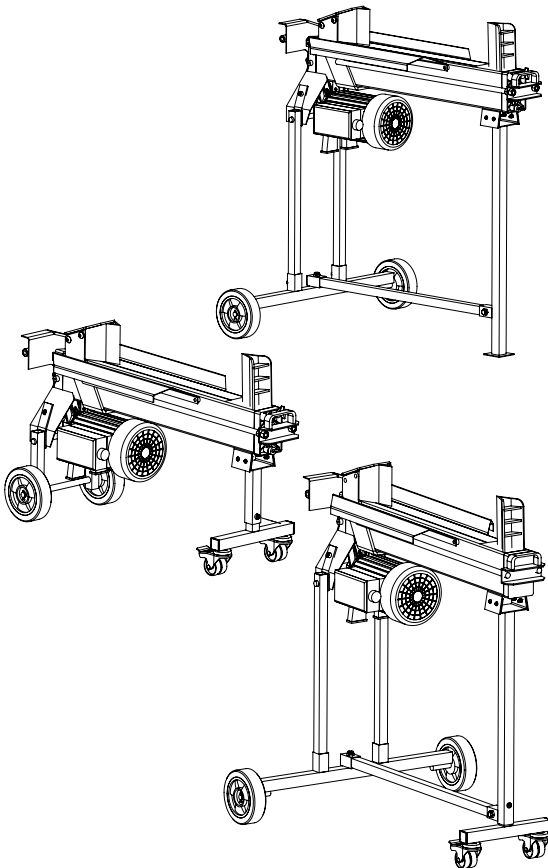
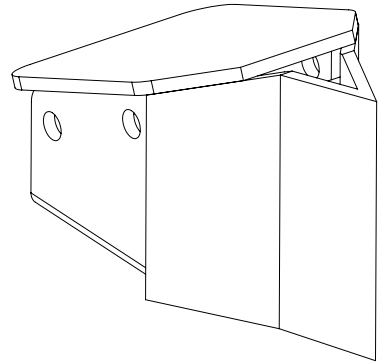

Stand/Trolley

Various stands are available that allow the log splitter to be raised to a comfortable working height. Because the wheels from the rear of the splitter are transferred to the stand, the combined unit can still easily be moved around the workplace.

Additionally the stands can be fitted with lockable castors on the front, making them highly manoeuvrable.

They are suitable for both the FM8 and the FM10 log splitters and will also fit other models.



10T Stand

1. Ensure the log splitter is disconnected from the electricity supply.

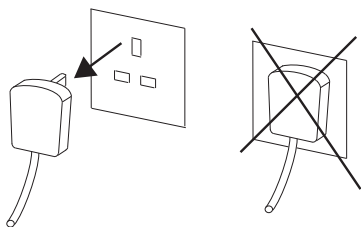
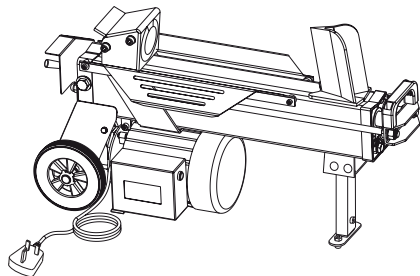

2. Remove the wheels and the front foot assembly from the log splitter.

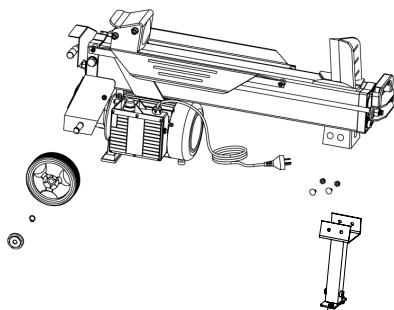

3. Attach the wheels you have removed, to the stand axles. You can reuse the circlips or use the additional split pins supplied.

Note that for all models of the FM8, the bar connecting the front leg to the rear axle, can be cut to 650mm in length to shorten it.

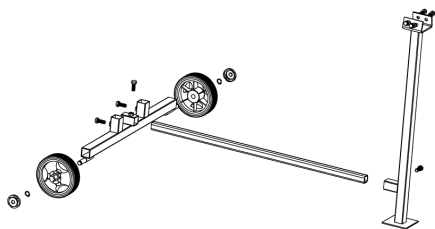

4. Attach the rear legs to the log splitter then mount the splitter on the stand.

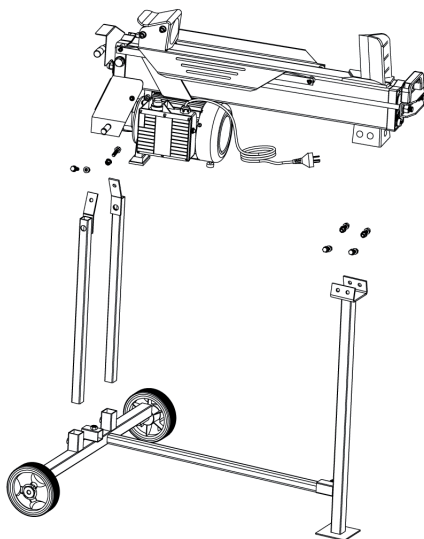



10TW Trolley

Assembly of the full height trolley is basically the same as for the FMT stand except that the castor assembly bolts into the bottom of the front leg. Use the nut and bolt that fastens the two parts of the front foot assembly together. Ensure the power is disconnected before assembly.

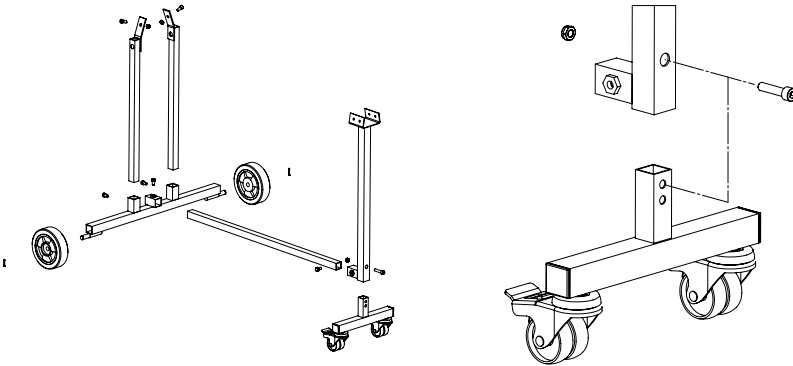

Fitting the 10TW Trolley to the FM8P & FM10P

Remove the rear wheels from the axle. Remove the throttle mount and throttle, and remove the rear legs. Remove the front leg assembly from the log splitter and remove the castor assembly from the front leg. Keep all nuts and bolts as these are used on the new stand.

Attach the wheels to the axles on the rear cross beam. Attach the new rear legs and throttle assembly to the log splitter and attach the rear wheel assembly to the legs. Attach the new front leg to the log splitter and attach the castor assembly to the bottom. Finally attach the connecting bar between the front foot and rear wheels

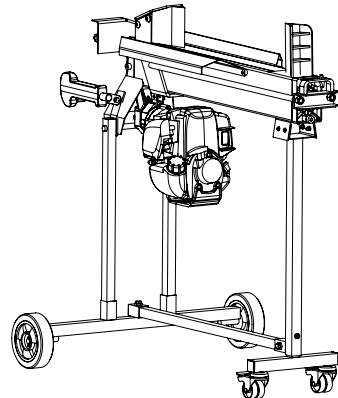
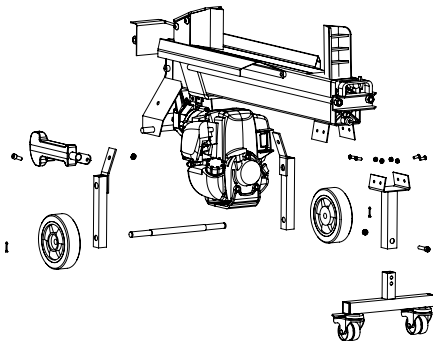



10MW Trolley

Disconnect the power supply before commencing.

1. Remove the wheels from the wheel carriage and remove the lower part of the front leg.

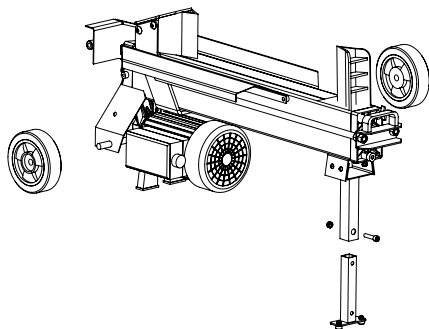

2. Slot the axle through the rear legs and connect the wheels to the axle using the existing circlips or the split pins provided. Connect the wheel assembly to the wheel carriage.

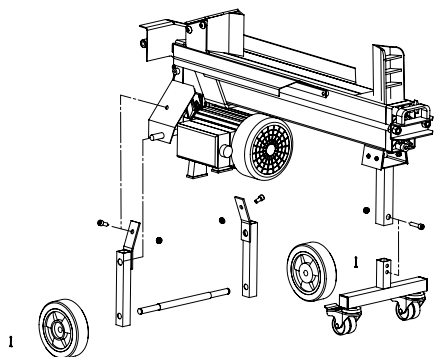

3. Connect the castor assembly to the front leg. Note that the bolt should go through the lower hole in the castor assembly. Note that the mid height trolley can also be used with the standard front foot that is fitted to the log splitter when shipped.

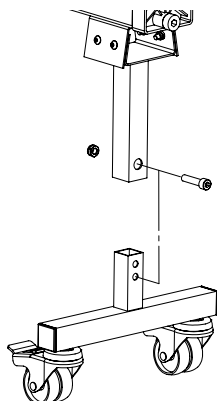

NOTE: It is our policy to continually improve products and as such we reserve the right to alter data, specifications and component parts without prior notice.

Manufactured under license for Forest Master Limited.

Registered Office:

Forest Master Ltd, Industry Road, Heaton, Newcastle Upon Tyne, NE6 5XB, United Kingdom.

Tel: +44 191 2966939 email: info@forest-master.com - web: www.forest-master.com

Holzspalter



WWW.FOREST-MASTER.COM

Typbezeichnung FM8(R/D/T) & FM10(R/D/T)(Duocut)

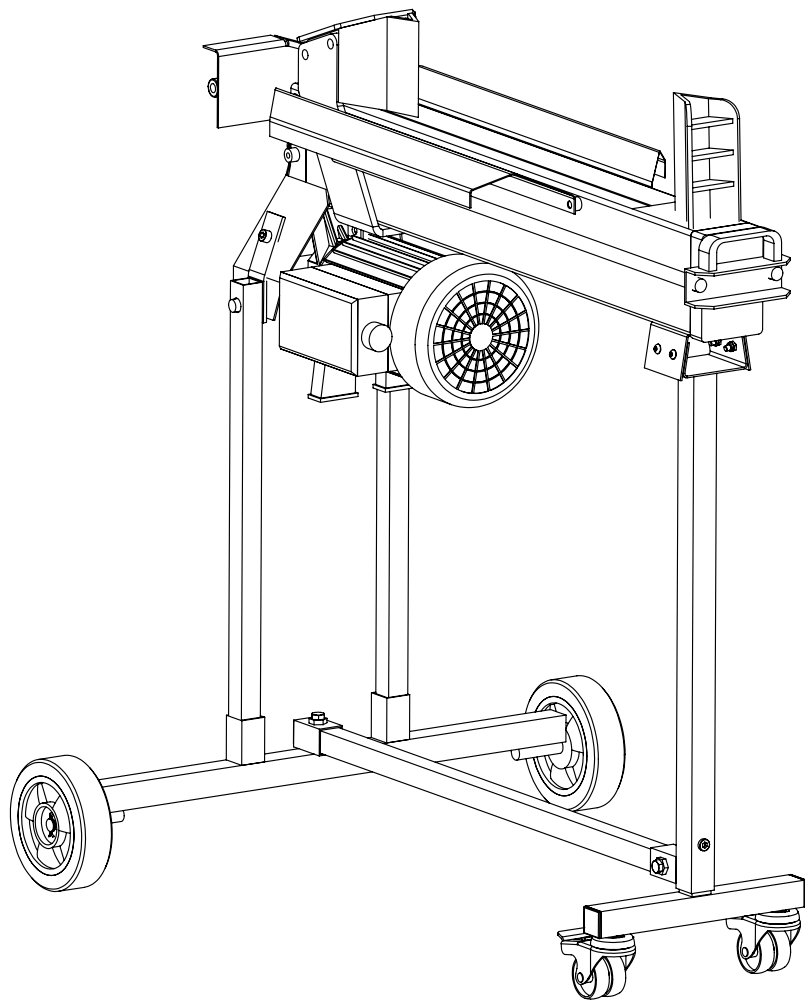

de

Modell gezeigt FM10TW

WESENTLICH: Lesen Sie dieses Handbuch vor der Montage und voll nutzen und beachten Sie alle Sicherheitsregeln und Betriebsanleitung.



Technische Daten	2
Kennen Sie Ihre Elektro-Holzspalter	4
Kennen Sie Ihre Benzin Holzspalter	5
Sicherheit	6
Arbeitsweise	10
Wartung	18
Explosionszeichnung	21
Teilleiste	18
Gewährleistung	24
Zubehör	25
Auflagebock Versammlung	26

Typbezeichnung (Elektro)	FM8	FM10
Mindestholzdurchmesser	50 mm	50 mm
Maximaler Holzdurchmesser	250 mm	500 mm
Maximale Holzlänge	370 mm	450 mm
Motor	230V 50Hz 2200W IP54	230V 50Hz 2200W IP54
Spaltkraft	5 ton	5 ton 6 ton 7 ton
Hydraulischer Druck	400 bar	400 bar 450 bar 500 bar
Ölkapazität	2.4 Litre	3.5 Litre
Länge	780 mm	940 mm
Breite	270 mm	270 mm
Höhe	510 mm	510 mm
Gewicht	37 kg	47 kg



Typbezeichnung (Benzin)	FM8P	FM10P
Mindestholzdurchmesser	50 mm	50 mm
Maximaler Holzdurchmesser	250 mm	500 mm
Maximale Holzlänge	370 mm	450 mm
Motor	35cc 37cc 52cc	35cc 37cc 52cc
Spaltkraft	5 ton 6 ton 7 ton	5 ton 6 ton 7 ton
Hydraulischer Druck	400 bar 450 bar 500 bar	400 bar 450 bar 500 bar
Ölkapazität	2.4 Litre	3.5 Litre
Länge	780 mm	940 mm
Breite	270 mm	270 mm
Höhe	510 mm	510 mm
Gewicht	32 kg	42 kg

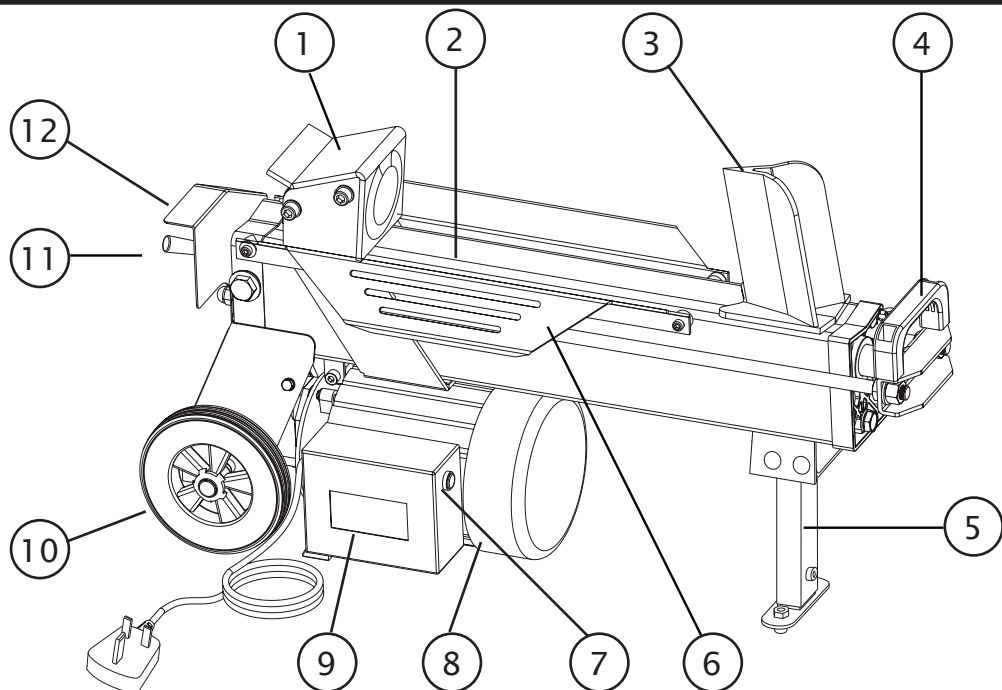

- 1 Anschlag (FM8)

- 2 Arbeitstisch

- 3 Keil

- 4 Hebgriff

- 5 Untergestell

- 6 Halter für Holzstück

- 7 Schalter

- 8 Motor

- 9 Schalterdose

- 10 Räder für kleine Bewegungen

- 11 Hydraulischer Steuerhebel

- 12 Abdeckung des Steuerhebels

- 13 Einstellschraube für Hydraulik

- 14 Ölverschlußschraube mit Meßstab

- 15 Duocut Klinge (FM10)

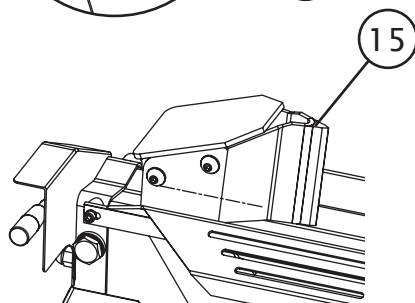
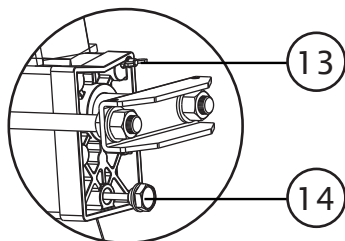

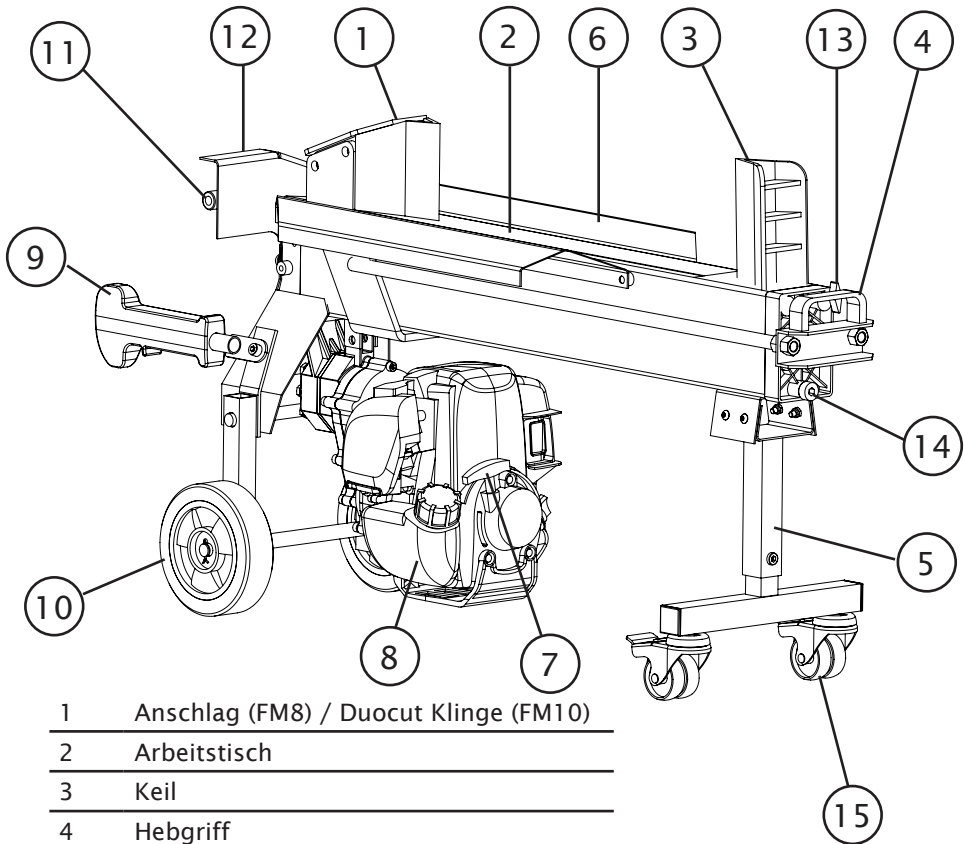

- | | |
|----|---------------------------------------|
| 1 | Anschlag (FM8) / Duocut Klinge (FM10) |
| 2 | Arbeitstisch |
| 3 | Keil |
| 4 | Hebgriff |
| 5 | Untergestell |
| 6 | Halter für Holzstück |
| 7 | Ziehen Sie auf Start |
| 8 | Motor |
| 9 | Drosselklappensteuerung |
| 10 | Räder für kleine Bewegungen |
| 11 | Hydraulischer Steuerhebel |
| 12 | Abdeckung des Steuerhebels |
| 13 | Einstellschraube für Hydraulik |
| 14 | Ölverschlußschraube mit Meßstab |
| 15 | abschließbar Rollen |



MACHEN SIE SICH MIT DEM GERÄT VERTRAUT: Ein sicherer Betrieb der elektrischen Maschine erfordert, daß Sie diese Gebrauchsanleitung sorgfältig und alle Aufkleber, die am Gerät befestigt sind, lesen und verstehen_ Erlernen Sie seine Anwendungen und Beschränkungen sowie die möglichen Gefahren.

DROGEN, MEDIKAMENTE UND ALKOHOL: Bedienen Sie die Maschine nicht, nachdem Sie Medizin eingenommen oder Alkohol getrunken haben. ihre Fähigkeit die Maschine richtig und gefahrlos zu bedienen, wird dadurch eingeschränkt.

VERMEIDEN SIE GEFÄHRLICHE ARBEITSBEDINGUNGEN: Verwenden Sie den Holzspalter auf dem Boden, auf dem Ständer geliefert oder eines der als Zubehör erhältlich Ständen. Stellen Sie sicher, den Ständer, falls verwendet, ist fest montiert.

Halten Sie Ihren Arbeitsbereich sauber und gut beleuchtet Cluttered Flächen laden Verletzungen. Verwenden Sie nicht den Holzspalter in nassen oder feuchten Bereichen und setzen Sie es an zu regnen. Verwenden Sie es nicht in Bereichen, in denen Dämpfe von Farben, Lösungsmittel oder brennbare Flüssigkeiten stellen eine potenzielle Gefahr darstellen.

ÜBERPRÜFEN SIE IHRE MASCHINE VOR DER ANWENDUNG: Überprüfen Sie Ihre Holzspalter, bevor es zu benutzen. Halten Sie Schutzbleche angebracht sind und funktionieren. Bilden Sie eine Gewohnheit der Überprüfung vor dem Einschalten auf, dass Inbusschlüssel und Einstellen Schrauber werden von der Werkzeugbereich entfernt. Ersetzen Sie beschädigte, fehlende oder bevor Sie es versäumt Teile.

TRAGEN SIE DIE RICHTIGE KLEIDÜNG: Tragen Sie keine lockere Kleidung, Handschuhe, Ketten oder Schmuckstücke wie z.B. Ringe, Armbanduhren, die in die beweglichen Teile gezogen werden könnten. Sicherheitshandschuhe und —schuhe sind zu der Arbeit Zu. empfehlen. Bei langen Haaren sollten Sie einen Haarschutz tragen, um zu vermeiden, daß die Haare in die Maschine gezogen werden.

SCHÜTZEN SIE IHRE AUGEN UND IHR GESICHT: Bei der Arbeit könnten kleine Gegenstände umherfliegen, die Ihre Augen beschädigen könnten. Tragen Sie daher' bei der Arbeit immer eine Sicherheitsbrille. Normale Brillengläser haben eine gewissen Einschlagsschutz: sind' jedoch keine Sicherheitsgläser.

Symbol an der Maschine





Symbol
an der
Maschine

Stellen Sie sich hinter und auf der rechten Seite der Maschine, wenn Sie es wieder. Nicht über die Maschine, um sie bedienen zu lehnen nicht, ist dies eine unangenehme Arbeitsstellung, dass der Betreiber bringen ihr Gesicht nah an der Maschine, und damit riskieren, Hackschnitzel oder Trümmer geschlagen.

BENUTZUNG EINES VERLÄNGERUNGSKABELS: Falsche Benutzung eines Verlängerungskabels kann zur Überhitzung der Maschine führen. Vergewissern Sie sich, daß das Verlängerungskabel maximal 10 m lang ist und einen minimalen Leitungsquerschnitt von 2.5 mm² besitzt. Wenn das Kabel zu lang oder einen zu kleinen Queschnitt besitzt, kann es zu einem Leistungsverlust führen, wodurch der Motor nicht mit voller Leistung arbeiten kann.

Benutzen Sie kein unisoliertes Kabel. Das Kabel sollte Isoliert und für die Anwendung im Freien geeignet sein.

VERMEIDEN SIE EINEN ELEKTRISCHEN SCHLAG: Überprüfen Sie, ob die Stromversorgung richtig geschützt ist und ob sie mit dem Nennstrom, der Nennspannung und der Nennfrequenz des Motors übereinstimmt. Überprüfen Sie, ob ein Erdungsanschluß vorhanden ist, sowie ein Fehlerstromschutzschalter.

Vergewissern Sie sich, daß die Maschine geerdet' ist. Vermeiden Sie den Körperkontakt mit geerdeten Gegenständen wie z. B. Röhren, Heizkörpern, Herden und Kühlschränken.

Öffnen Sie niemals die Schalterabdeckung des Motors. Wenn es notwendig sein sollte, setzen Sie sich mit einer qualifizierten Person in Kontakt.

Beim Ein- oder Ausstecken sollten Ihre Finger keinen Stift des Steckers berühren.

VERMEIDEN SIE VERBRENNUNGEN: Kontakt mit heißem Öl, Abgase und heißen Oberflächen vermeiden. Den Motor oder die Auspuff nicht berühren, erhalten diese Teile sehr heiß aus Betrieb und bleiben eine Zeit lang heiß, nachdem das Gerät ausgeschaltet ist. Lassen Sie den Motor, bevor Sie Wartungsarbeiten und Einstellungen zu kühlen.



Symbol an
der Maschine

BENZINMOTOR: Immer den Motor abstellen, bevor Sie das Gerät bewegen. Nicht verändern oder anzupassen irgendeinen Teil der Maschine oder des Motors, die durch den Hersteller oder Vertreiber abgedichtet ist. Prüfen Sie stets vor der Verwendung, wie in der Hersteller-Handbuch festgelegt.

Die Motor-Regler-Einstellungen oder Über drehzahl des Motors nicht ändern. Der Regler regelt die maximale zulässige Betriebsdrehzahl des Motors.

Lassen Sie den Motor nicht mit hoher Geschwindigkeit, wenn Sie nicht arbeiten.

HALTEN SIE KINDER UND BESUCHER FERN: Die Maschine darf nur von einer Person bedient werden. Sonstige Personen sollten während des Betriebs der Maschine einen sicheren Abstand zum Arbeitsplatz einhalten. Fragen Sie niemals eine zweite Person ein verklemmtes Holzstück aus der Maschine zu entfernen.



PRÜFEN SIE DAS HOLZSTÜCK: Vergewissern Sie sich, daß keine Nägel oder- sonstige Gegenstände am Holzstück sind. Die beiden Ende des Holzstücks sollte flach geschnitten sein. Die Zweigen sollte flach weggeschnitten sein.

STEHEN SIE SICHER UND FEST: Der Fußboden darf nicht rutschig sein.

Stehen Sie richtig und fest auf dem Boden, um Ihr Gleichgewicht nicht zu verlieren. Stehen Sie niemals auf der Maschine. Es kann zu schweren Verletzung führen, wenn die Maschine umgekippt oder andere scharfen Teile berührt werden. Lagern Sie keine Gegenstände in der Umgebung, so daß die Maschine als Leiter benutzt werden könnte.

VERMEIDEN SIE VERLETZUNG DURCH UNFÄLLE: Achten Sie immer auf den Stoßkeil während der Bearbeitung. Legen oder entnehmen Sie keine Holzstücke solange die Maschine noch läuft. Halten Sie Finger und Hände von den beweglichen Teilen fern.



SCHÜTZEN SIE IHRE HÄNDE: Halten Sie Ihre Finger und Hände von Spalten und Öffnungen im Holzstück fern. Sie können sich plötzlich schließen und zu schweren Verletzungen führen.



Entnehmen Sie kein verklemmtes Holzstück mit Ihren Händen.



WWW.FOREST-MASTER.COM

Symbol an der
Maschine

Sicherheit

DIE MASCHINE SOLLTE NICHT ÜBERLASTET WERDEN:

Benutzen Sie die Maschine am besten und sichersten im angegebenen Leistungsbereich. Versuchen Sie , nicht das Holzstück, das die in der folgender Tabelle 'gegebenen Dimensionen überschreitet, zu spalten, dadurch könnten die Maschine beschädigt und Personen verletzt werden.

Benutzen Sie die Maschine nur für den vorgesehenen Zweck.

LASSEN SIE DIE LAUFENDE MASCHINE NIEMALS UNBEAUFSLICHTIG: Verlassen Sie die Maschine nicht bevor sie komplett steht.

AUSSTECKEN DER MASCHINE: Falls die Maschine nicht benutzt wird, Teile eingestellt oder gewechselt werden, sowie vor der Reinigung und Pflege muß die Maschine ausgesteckt werden. Vor der Pflege sollten Sie die Gebrauchsanleitung nochmals genau durchlesen.

SCHÜTZEN SIE DIE UMWELT: Gebrauchtes Öl sollte zu einer autorisierter Entsorgungsstelle gebracht oder nach den Nationalen Vorschriften entsorgt werden. Leeren Sie das Öl nicht in die Abflüsse, auf die Erde oder ins Wasser.

PFLEGEN SIE IHRE MASCHINE SORGFÄLTIG: Um ein bestmögliche Funktion und sichere Arbeit zu gewährleisten, halten Sie die Maschine sauber.

MACHEN SIE IHRE WERKSTATT KINDERSICHER: Schließen Sie Ihre Werkstatt ab, schalten Sie den Hauptschalter aus. Lagern Sie die Maschine so, daß Kinder und unqualifizierte Personen sie nicht erreichen können.



Die in diesem Handbuch genannten Warnungen, Hinweise und Anweisungen können nicht alle möglichen Bedingungen und Situationen, die auftreten können. Es muss verstanden werden, dass der gesunde Menschenverstand und Vorsicht sind vom Betreiber bei der Verwendung des Holzspalters angewendet werden kann.



BETRIEBSBEDINGUNGEN

Das Gerät ist nur für den Hausgebrauch bestimmt. Die Arbeitstemperatur der Maschine beträgt +5°C bis +40°C. Für den Betrieb sollte 1000 m Meereshöhe nicht überschritten werden. Die Luftfeuchtigkeit beträgt max. 50 % bei 40°C. Die Temperatur während des Transportes sollte zwischen -25°C bis +55°C sein.

ELEKTRISCHE ANFORDERUNGEN

Diese Maschine darf nicht an eine TN-S Stromversorgung angeschlossen werden. Eine Sicherung (12A) mit FI Schutzhalter (30mA) muss installiert sein fuer die Versorgung dieser Maschine damit Personen vor Gefahr indirekter Stromschlaege geschuetzt sind.

Schließen Sie das Netzkabel an ein Standard 230V \pm 10% (50Hz \pm 1%Hz) Stromversorgungsnetz an. Das Versorgungsnetz muss über folgende Schutzvorrichtungen verfügen: Über und Unterspannungsableiter, Überstrom und Fehlerstromschutzeinrichtung (RCD) mit einer maximalen Fehlerstromrate von 0.03A. Das Stromnetz benötigt eine (12A) träge Sicherung.

Dieses Gerät ist mit einem 3-poligen Netz UK Stromstecker ausgestattet und ist mit einem 2-Pin-Adapter für die Verwendung bei Bedarf zugeführt. Nehmen Sie nicht den 3-Pin-Stromnetz-Stecker und passen ein 2-Pin-Stromnetz-Stecker.

POSITIONIERUNG DER HOLZSPALTER

Der Holzspalter sollte Ebene positioniert werden oder vorzugsweise mit dem Ende, wo der feste Keil, leicht angehoben positioniert. Eine Differenz von 5 mm über die Länge des Holzspalters ist ausreichend.

Es sollte nicht mit dem feststehenden Keil positioniert sein Ende niedriger als die Betriebstemperatur Griffende, da dies den Fluss von Öl zu der Pumpe zu begrenzen.

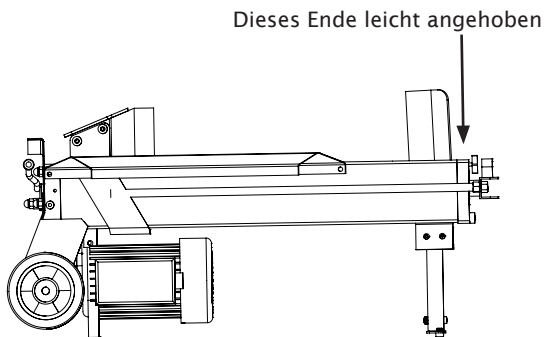



WWW.FOREST-MASTER.COM

EINSTELLSCHRAUBE FÜR HYDRAULIK

Bevor Sie die Spaltmaschine in Betrieb nehmen, lösen zuerst die Einstellschraube für Hydraulik mit ein paar Umdrehungen bis genügend Luft in den Ölbehälter gelangen kann.

Während des Betriebs sollte die Luftzirkulation durch das Loch der Einstellschraube für Hydraulik gewährleistet werden.

Bevor Sie die Spaltmaschine bewegen, vergewissern Sie sich, daß die Einstellschraube für Hydraulik festgezogen ist, um ein Ölleck an dieser Stelle zu vermeiden.

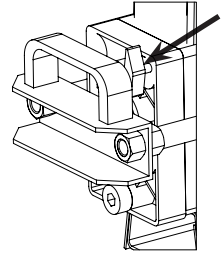

Arbeitsweise

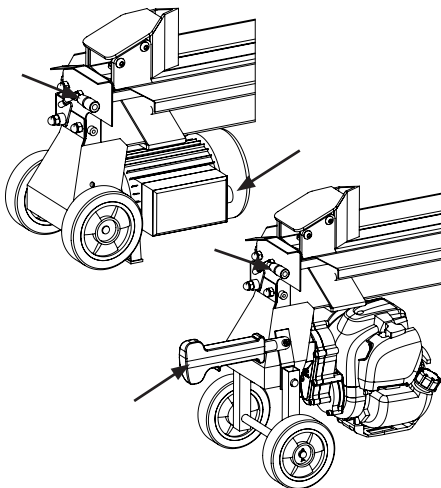

ZWEIHÄNDIG KONTROLLE

Die Spaltmaschine ist mit einer "ZHB" Schutzvorrichtung ausgestattet, das heißt die Maschine muß mit beiden Händen bedient werden — Einerseits steuert die Hydrauliksteuerhebel während die andere Hand steuert den Druckknopfschalter oder Drosselklappensteuerung. Wenn irgendeine Hand fehlt, bleibt die Maschine stehen. Nur wenn beide Hände in Position sind, wird der Anschlag rückwärts zu der Start-Position geschoben

So teilen Sie ein Holzstück, drücken und halten Sie die Taste, um den Elektromotor zu starten (oder Drossel für den Benzinmotor), dann bewegen Sie den Hebel den Wider zu wechseln.

Niemals den Hebel bewegen, bevor Sie die Taste oder die Drossel drücken.



WESENTLICH: Wenn die Einstellschraube für Hydraulik nicht gelöst ist, wird die Luft im Hydraulischen System komprimiert bzw. dekomprimiert. Dadurch wird Abdichtung des Hydraulischen Systems zerstört und die Maschine dauerhaft beschädigt.



BENZINMOTOR (FM8P, FM10P)

Der Benzinmotor wird ohne Treibstoff geliefert. Vor dem Gebrauch, füllen Sie den Tank, wie in der Motorenhersteller Handbuch enthalten getrennt angegeben. Beachten Sie, dass die FM16P kann mit einem 2-Takt oder 4-Takt-Motor geliefert werden, finden Sie in der Motorenhersteller Handbuch (im Lieferumfang enthalten), um zu überprüfen, welche Art Sie haben. Wenn Sie nicht über den Motorenhersteller Handbuch haben, kontaktieren Forest Master. Starten Sie den Motor, das Verfahren in der Motorenhersteller Handbuch gegeben werden.

FETTEN SIE DEN ARBEITSTISCH

Einige Arten von Holz kann eine Menge Saft enthalten, die gelegentlich in die Log-Bett des Holzspalters haften. Dies kann die Kunststoffabstandshalter unter der Laufschaufel oder Schieber haben, die an der Arbeitsfläche zu halten, die Klinge verursachen möglicherweise Ruck und der Abstandshalter weg von der Unterseite der Klinge zu ziehen.

Um dies zu vermeiden, ist es empfehlenswert, um das Bett des Holzspalter vor dem ersten Gebrauch und danach in regelmäßigen Abständen zu schmieren. Wenn der Kunststoff-Abstandhalter aus unter der Klinge oder Schieber gezogen, verwenden Sie nicht den Holzspalter, bis die Distanz wurde umgerüstet.

Setzen Sie das Holzstück immer fest in die Halterung und auf den Arbeitstisch. Vergewissern Sie sich, daß das Holzstück während des Betriebs der Maschine nicht verrutscht. Drücken Sie den Keil nicht mit Gewalt an den oberen Teil des Holzstücks, dadurch wird der Keil oder die Maschine beschädigt.

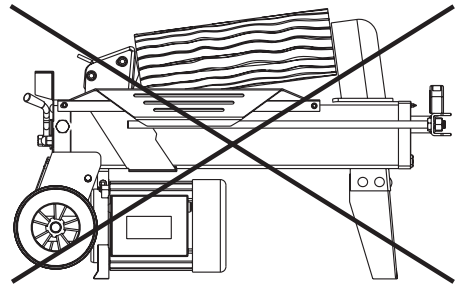

Spalten Sie das Holzstück entsprechend der Maserung. Setzen Sie niemals das Holzstück quer in der Maschine, dies kann zu Verletzungen von Personen oder zu Beschädigungen der Maschine führen. Spalten Sie nicht 2 Holzstücke zugleich, eins davon könnte abrutschen und Sie verletzen.



WESENTLICH: Verwenden Sie niemals die Maschine ohne die Kunststoffscheibe unter der Klinge ausgestattet.
WICHTIG: Versuchen Sie nicht, Holzstück über das Korn aufgeteilt.



WWW.FOREST-MASTER.COM

Wenn Aufteilen eines Holzstück, das bereits aufgespalten hat, immer zu positionieren Sie das Holzstück, so dass die geteilte Fläche nach oben zeigt und die Rinde bedeckt Außenfläche des Holzstück gegen das Bett des Holzspalter.

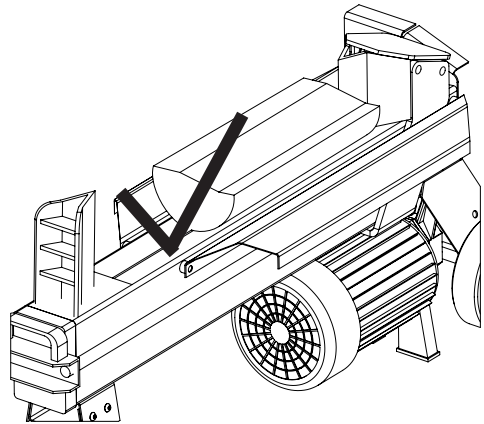

Arbeitsweise

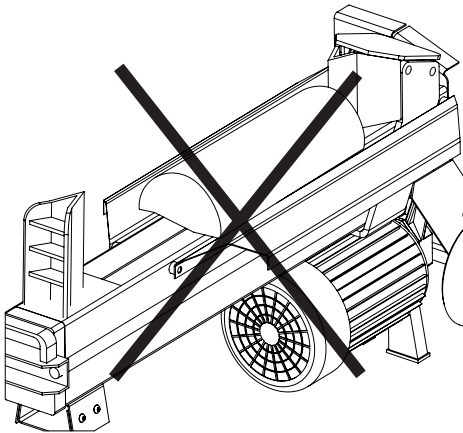

NIEMALS einen Scheitholz mit der geteilten Fläche oder Flächen gegen das Bett des Holzspalter, da dies das Scheitholz in Marmelade gegen die Log-Schienen führen, wie es teilt, wodurch Biege- und möglicherweise brechen die Log-Schienen und möglicherweise den Körper des Holzspalter.

Nach 5 Sekunden des Vorgangs das Drucköl wird überhitzt werden, und die Maschine beschädigen. Im solch einem Fall drehen Sie das Holzstück um 90°, versuchen Sie nun das Holzstück in der anderer Richtung zu spalten. Wenn das Holzstück nach allen Versuchen nicht gespaltet werden kann, ist das Holzstück zu hart für den Leistungsbereich der Maschine. Entnehmen Sie das Holzstück aus der Maschine und spalten Sie ein anderes Stück.



WESENTLICH: NIEMALS einen Scheitholz mit der geteilten Fläche oder Flächen gegen das Bett des Holzspalter.



ENTFERNUNG EINES VERKLEMMTEN HOLZSTÜCKS (FM8(P))

Lassen Sie beide Kontrolleinrichtungen los.

Nachdem der Anschlag zurück zur Start-Position gezogen ist, treiben Sie einen dreieckigen Holzkeil unter das verklemmte Holzstück.

Sterten Sie die Maschine, um den Holzkeil vollkommend unter dem verklemmten Holzstück zu drücken.

Wiederholen Sie dies mit einem größeren Holzkeil, bis das verklemmte Holzstück entfernt ist.

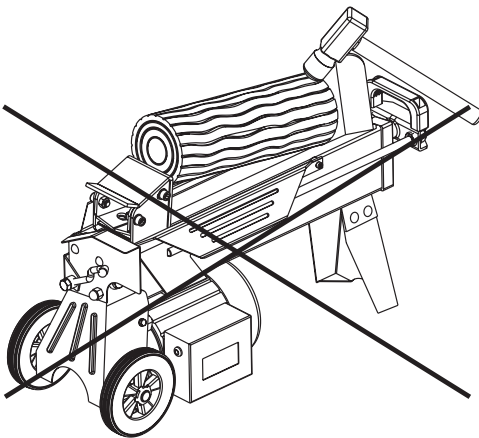
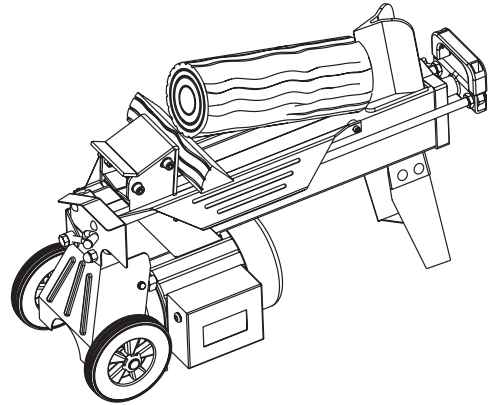

Klopfen Sie das verklemmte Holzstück nicht mit einem Hammer aus der Maschine, dadurch kann die Maschine beschädigt werden oder ein Holzteil herausfliegen, was zu Verletzungen führen kann.



WESENTLICH: Versuchen Sie niemals länger als 5 Sekunden mit Gewalt ein hartes Holzstück zu spalten.

ANBRINGEN DES DUOCUT KLINGE (FM8(P))

Um die Duocut Klinge passt, entfernen Sie die vier Schrauben der Schubblock an Ort und Stelle (ein Maulschlüssel ist am besten für die Muttern drehen) und entfernen Sie den Schubblock von der Wiege. Entfernen des Kunststoffeinsatzes von der Unterseite des Schubblocks und sich an der Unterseite der Klinge Duocut.

Legen Sie die Duocut Klinge in der Wiege einsetzen und mit den vier Schrauben geliefert.

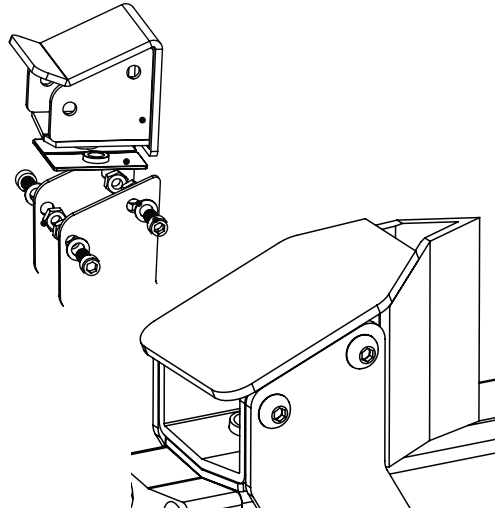

ÜBERPRÜFEN DER AUSRICHTUNG (FM8(P) & FM10(D/T/TW/P))

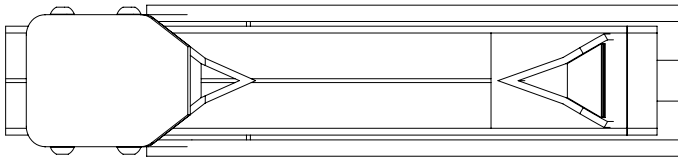

Vor der Spaltung jegliche Holz, sollte die Ausrichtung der Klinge Duocut geprüft und bei Bedarf angepasst werden. Die Duocut Klinge sollte zeigen entlang der Mittellinie des Bettes Splitter und ausrichten mit dem Rand der feste Klinge.



HINWEIS: Da die FM10 kann das Holz von beiden Seiten geteilt, ist es extrem unwahrscheinlich, dass ein Holzstücks wird verklemmen.



Zum Einstellen der Ausrichtung des Duocut Klinge, anziehen oder lösen die Muttern am vorderen Ende der jedes der Wiege Arme zu erhöhen oder verringern ihre Spannung.

Um die Spannung zu erhöhen, schalten Sie die hintere Mutter gegen den Uhrzeigersinn, um es zu lösen, dann drehen Sie die vordere Mutter im Uhrzeigersinn zu.

Um die Spannung zu verringern, biegen Sie die vordere Mutter gegen den Uhrzeigersinn zu lösen es dann es zu verschärfen im Uhrzeigersinn drehen, die hintere Mutter.dans le sens horaire pour la serrer.

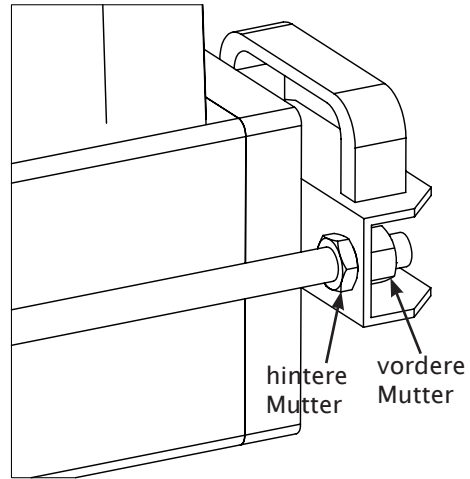

Wartung der beweglichen Klinge im Gebrauch

Ihre Duocut elektrischen Holzspalter wird in den meisten Fällen einen Knoten in das Holz zu behandeln, ohne ein Problem. Wenn eine der beiden Klingen stoßen einen Knoten, wird der Holzspalter einfach aufhören Spaltung an der Klinge, die den Knoten trifft und weiter Aufspaltung auf der anderen Klinge.

Jedoch gibt es eine Möglichkeit, dass, wenn das bewegliche Duocut Klinge trifft auf einen Knoten in einem flachen Winkel, dann anstatt der Klinge Stoppen, kann die Klinge weg von der Mittellinie ausgelenkt werden. In diesem Fall, wenn Sie weiterhin das Holz spalten, können die Arme der sich bewegenden Klinge Schlittens gebogen aus der Ausrichtung zu werden.

Wenn Spalten von Holz, sollten Sie deshalb die bewegte duocut Klinge zu überwachen und, wenn Sie bemerken wobei die Klinge weg von der Mittellinie des Spalter abgelenkt, müssen Sie Splitting sofort zu stoppen. Nachdem die Klinge bis zum Anschlag zurück sollten Sie die Protokoll um 90 Grad um die Längsachse drehen und versuchen Aufspaltung des Holz erneut.



Um die Möglichkeit eines Knotens Ablenken der Klinge zu reduzieren. Es wird empfohlen, Protokolle, die einen sichtbaren Knoten haben, wobei der Knoten ist vertikal zu platzieren. Beachten Sie jedoch, wie auf Seite 13 erklärt, nie stellen ein Protokoll mit einem Split-Gesicht auf das Bett des Holzspalter, um einen Knoten vertikal zu positionieren.

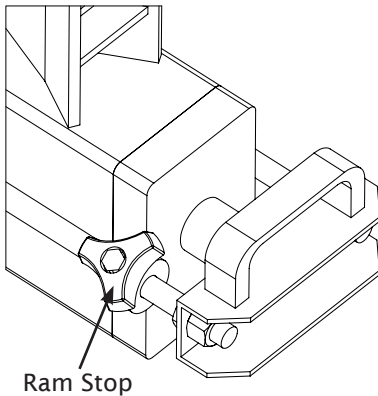

RAM STOP (FM10)

Lösen Sie den Knopf auf der Ram Stop, so dass es sich frei auf der Stange gleiten lassen kann. Betreiben Sie den Holzspalter um den Ram nach vorn auf die erforderliche Länge zu verschieben.

Halten den operativen Hebel, um sicherzustellen, dass der Ram nicht zurückkehrt, positionieren Sie die Ram Stop gegen die Front des Splitters und ziehen Sie den Regler mit. Die Ram-Stop einstellbar durch einfach herausdrehen des Reglers und Rutschen entlang der Wiege-Leiste, der Ram kann vorwärts abhängig von der Länge das Holzstück verschoben werden müssen, die Sie teilen möchten. Der operative Hebel muss in stattfinden, statt, wenn der Ram Stop abschrauben oder der Ram zurück.



WESENTLICH: Stellen Sie sicher, der Motor wird abgeschaltet und verwenden nur den operativen Hebel, um den Ram in Position zu halten, wenn die Ram Stop anpassen.



WECHSEL DES HYDRAULIKÖL'S

Das Hydrauliköl muß ca. alle 150 Arbeitsstunden durch neues Öl ausgewechselt werden. Dazu verfahren Sie wie folgt;

- Vergewissern Sie sich, daß alle beweglichen, Teile stehen bleiben und die Maschine ausgesteckt ist.
- Lösen Sie die Kappe des Ölbehälters mit dem Meßstab und nehmen Sie sie ab.
- Stellen Sie einen Behälter mit einer Kapazität von 4 L unter die Maschine und neigen Sie dann die Maschine mit dem Fuß nach unten, um das restliche Öl auszuleeren.
- Neigen Sie die Maschine in die andere Richtung.
- Füllen Sie eines der beschriebenen Ölsorten nach der Kapazität des Ölbehälters ein.
- Reinigen Sie die Außenseite des Meßstabs. Halten Sie die Spaltmaschine senkrecht und stecken Sie den Meßstab wieder in den Ölbehälter ein.
- Vergewissern Sie sich, daß der Ölstand zwischen den zwei Markierungen liegt.
- Reinigen Sie die Kappe und ziehen Sie sie fest. Bevor Sie die Maschine wieder waagrecht stellen, vergewissern Sie sich, daß die Kappe festgezogen ist, um ein Ölleck zu vermeiden.

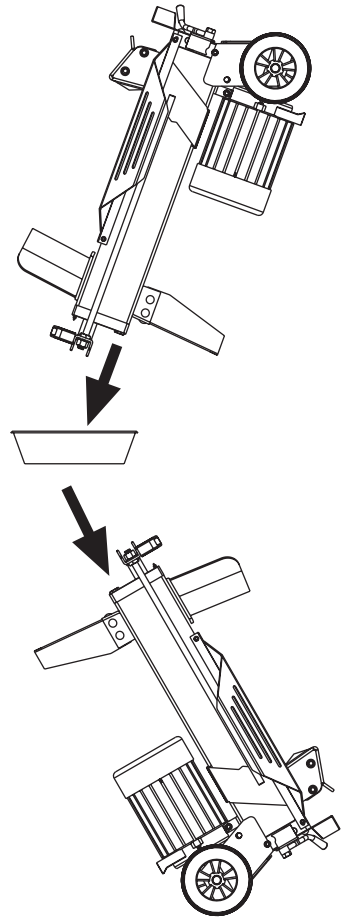

Läberprüfen Sie regelmäßig den Ölstand mit dem Ölmeßstab. Der Ölstand sollte immer zwischen den beiden Markierungen sein. Wir empfehlen die Verwendung ISO 46 Grad Hydraulikflüssigkeit, die manchmal als # 46 Grad Hydrauliköl bezeichnet.



SCHÄRFEN DES MESSERS

Nach der Verwendung der Holzspalter für einige Zeit, schärfen den Keil der Holzspalter mit einem feinen Feile und glatt Grate oder zerdrückt Gebiet entlang der Schneidkante.

LAUFWAGEN

Wenn neue, kann es bemerkt werden, dass gelegentlich die bewegenden Wagen langsam zurückkommen oder nicht in vollem Umfang zurück, wenn die Kontrollen freigegeben werden. Dies ist auf die notwendige enge Passung zwischen der Kunststoffabstandshalter, die unter und an den Seiten des Schiebers oder Duocut Klinge ausgestattet ist. Bei Verwendung dieser Abstandshalter wird so zu tragen, daß der Wagen korrekt zurück.

Wenn nach den Holzspalter für eine Weile, ist der Wagen immer noch langsam zurück oder kehrt nicht vollständig, das Verfahren wie folgt vor.

Legen Sie den Splitter auf der einen Seite und entfernen Sie die beiden Schrauben, die die Drücker / Klinge auf dieser Seite. Entfernen Sie die Unterlegscheiben von der Außenseite des Wagens und legen Sie sie zwischen dem Carriage und dem Schieber / Klinge. Wenn es schwierig ist, die Scheiben in dann kann die Lücke mit einem flachen Schraubendreher geöffnet werden, zu bekommen.

Testen Sie den Holzspalter und wenn der Wagen immer noch nicht korrekt zurückkehrt, wiederholen Sie den Vorgang mit den Schrauben auf der Gegenseite.

Beachten Sie, dass, wenn die Kunststoffabstandshalter hat schließlich im Bett, ist es empfehlenswert, um die Scheiben nach außen Position zurück.

BENZINMOTOR

Für die Wartung und Fehlersuche des Benzinmotors, siehe Handbuch des Herstellers separat enthalten.



PROBLEM	VERMUTLICHE URSACHE	LÖSUNG
Holzstück wird nicht gespalten	Holz ist falsch positioniert	Lesen Sie den Abschnitt "Betrieb" für die korrekte Beladung eines Holzstück
	Die Größe oder Härte des Holzes überschreitet die Kapazität des Holzspalters	Reduzieren Sie die Größe des Holzes, bevor Sie es vom Holzspalter spalten lassen
	Schneidekante ist stumpf	Lesen Sie den Abschnitt "Schärfen Messers"
	Öl leckt	Suchen Sie die Lecks und haben von einer qualifizierten Person repariert
	Niederdruck durch unbefugtes Verstellen verursacht war der Max. Druckbegrenzungsschraube.	Kontaktieren Sie Ihren Fachhändler
	Teilweise Blockierung der Pumpe Öl Wege.	Drehen Sie die Splitter auf den Kopf. Lösen Sie die 3 Schrauben Befestigung der Pumpe an der Unterseite der hinteren Endplatte. Überprüfen Sie die Öl Wege in der Pumpe und der Endplatte auf Anzeichen einer Blockade.
Der Holzspalter ist ruckelt, so ungewohnten Geräusche oder vibriert viel	Hydrauliköl fehlt und zu viel Luft im Hydrauliksystem	Hydrauliköl fehlt und zu viel Luft im Hydrauliksystem
Öllecks am Zylinder ram oder von anderen Punkten	Luft versiegelt im Hydrauliksystem während des Betriebs	Lösen Entlüftungsschraube von 3 ~ 4 Umdrehungen vor der Inbetriebnahme des Holzspalters
	Entlüftungsschraube nicht, bevor Sie den Holzspalter angezogen	Anziehen Entlüftungsschraube vor dem Transport des Holzspalter
	Ölablassschraube mit Ölmesstab ist nicht dicht	Anziehen Ölablassschraube mit Ölmesstab
	Hydraulische Steuereinrichtung und / oder Dichtung getragen	Kontaktieren Sie Ihren Fachhändler



WWW.FOREST-MASTER.COM

Explosionszeichnung

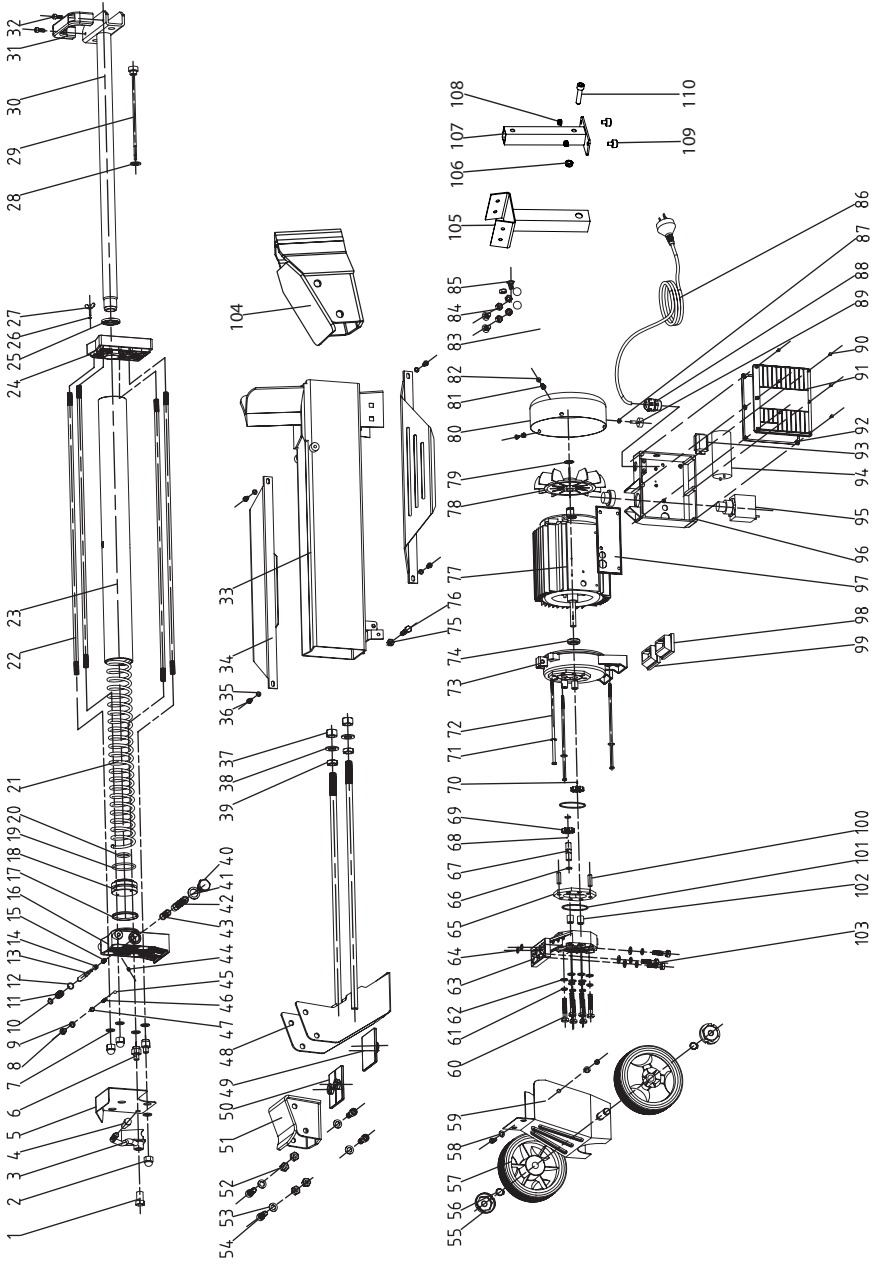



Teil	Bezeichnung
1	Lever Mount Nut
2	Nut Cap M10
3	Lever
4	Lever Knob
5	Guard Plate
6	Nut
7	Copper Gasket
8	Screw M8
9	O-ring 5.5x2
10	Snap Washer
11	Valve Retract Spring
12	O-ring 6x1.5
13	Valve Core Rod
14	Sliding Pressure Sensor Sleeve
15	Sliding Pressure Sensor Spring
16	Aluminium Cover Rear
17	O-ring 55x3.1
18	Piston
19	Piston Ring
20	O-ring 32x3.5
21	Spring
22	Stud
23	Hydraulic Cylinder
24	Aluminium Cover Front
25	Piston Rod Seal
26	O-ring 7x1.9
27	Wing Bolt M5x12
28	Washer Groupware
29	Dipstick

Teil	Bezeichnung
30	Piston Rod
31	Lift Handle
32	Screw M6x16
33	Frame Tube
34	Log Guide
35	Spring Washer
36	Screw M6x10
37	Nut
38	Flat Washer
39	Nut M14
40	Nut Plug
41	Washer Groupware
42	Valve Sleeve
43	O-ring 14x1.9
44	Adjusting Screw
45	Steel Ball 6
46	Pressure Limited Valve Spring
47	Adjusting Screw
48	Moving Carriage
49	Plastic Insert 1
50	Plastic Insert 2
51	Log Pusher (FM8)
52	Nut
53	Flat Washer
54	Screw
55	Wheel Cover
56	Block Turn
57	Wheel
58	Washer



Teil	Bezeichnung
59	Wheel Shelf
60	Bolt M8x55
61	Spring Washer
62	Washer
63	Gear Pump Cover
64	O-ring 10.6x2.65
65	Gear Housing Plate
66	Circlip
67	Gear Shaft
68	Steel Ball 2.5
69	Gear
70	Pin 2.5x4
71	Washer
72	Bolt
73	Motor Cover
74	Seal FB11x26x7
75	Nut
76	Screw M8x35
77	Motor
78	Fan
79	Block Turn
80	Fan Cover
81	Spring Washer
82	Cross Head Screw M5x10
83	Leg Groupware
84	Nut M8
85	Bolt M8x12
86	Power Cable

Teil	Bezeichnung
87	Nut M5
88	Power Cable Grommet
89	Adjustable Foot Bolt
90	Screw M4x10
91	Switch Box Cover
92	Airproof Underlay
93	Connection Terminal
94	Capacitor
95	Switch
96	Switch Box
97	Waterproof Underlay
98	Motor Foot Shoe Left
99	Motor Foot Shoe Right
100	Pin 8x24
101	O-ring 46.2x1.8
102	Sliding Sleeve
103	Bolt M8x30
104	Duocut Blade (FM10)
105	New Front Leg
106	M8 Nyloc Nut
107	New Front Foot
108	M6 Nyloc Nut
109	M6 Rubber Foot
110	M8x35 Cap Head Bolt



Gewährleistung

Dieses Produkt trägt ein ein (1) Jahr beschränkte Garantie auf Verarbeitung und Material. Sollte das Produkt defekt geworden innerhalb der angegebenen Garantiezeit, bringen Sie es in den Laden mit dem Kaufbeleg, und es wird ersetzt oder kostenlos repariert werden. Bitte halten Sie Ihren Kaufbeleg, da dies für Ansprüche erforderlich.

WICHTIG: WIR ÜBERNEHMEN KEINE VERANTWORTUNG FÜR DAS PRODUKT REPARIEREN ODER ZU ERSETZEN, WENN DER SCHADEN DURCH UNSACHGEMÄSSE GEBRAUCH DES PRODUKTS VERURSACHT. ÄNDERUNGEN AN DIESEM PRODUKT (ES SEI DENN, FOREST MASTER HAT DIE ÄNDERUNG GENEHMIGT) WIRD ERLÖSCHEN DER GARANTIE.

Diese Garantie Gilt Nicht Für:

1. Jedes Teil, das nicht mehr funktionieren aufgrund von Missbrauch, Vernachlässigung, Unfall, unsachgemäße Wartung oder Veränderung;
2. Die Einheit, wenn es nicht betätigt wurde und / oder in Übereinstimmung mit der Bedienungsanleitung gepflegt;
3. normaler Verschleiß;
4. Routinemäßige Wartungsarbeiten, wie Gleitmittel, Messerschleif;
5. Normale Verschlechterung der Außenverkleidung durch die Nutzung oder Exposition.

Versandkosten:

Die Versandkosten für die Lieferung oder Abholung des Gerätes Geräteteile oder Zusatzgeräte an das Gerät sind die Verantwortung des Käufers. Der Käufer hat die Transportkosten für jeden zum Austausch zurückgesendeten Rahmen dieser Garantie, sofern eine solche Rückkehr wird von Wald-Master angefordert Teil zu zahlen.



Duocut Klinge (FM8)

Die Duocut Klinge ist leicht anstelle des Standard-Schubblock ausgestattet. Dies ermöglicht Holzstämmen von beiden Enden gespalten werden, wodurch die Spaltung von Holzstämmen schneller und effizienter.

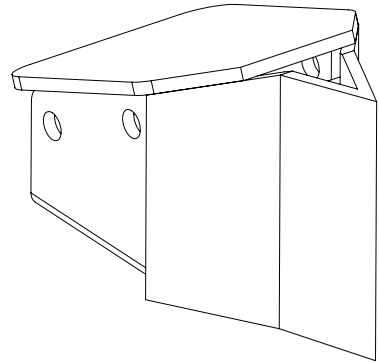

Auflageböcken

Verschiedene Stände zur Verfügung, die die Holzspalter auf eine bequeme Arbeitshöhe angehoben werden kann. Weil die Räder von der Rückseite des Verteilers sind an den Ständer übertragen werden, kann die kombinierte Einheit noch um die verschoben werden Arbeitsplatz.

Zusätzlich feststellbaren Rollen sind als Option auf dem vorderen Bein zur Verfügung, so dass die Unterstützung steht sehr wendig.

Sie eignen sich sowohl für den FM8 und der FM10 Holzspalter und auch andere Modelle passen.

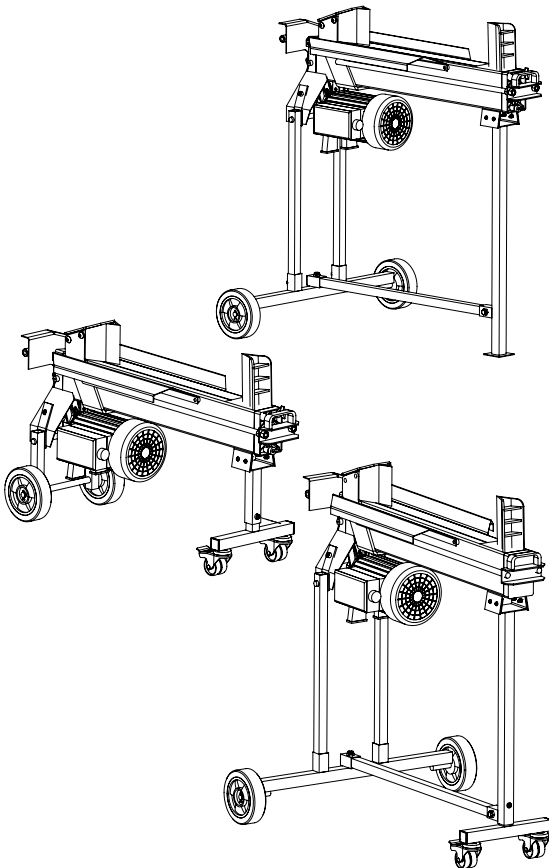



10T Auflagebock

1. Sicherstellen, dass der Holzspalter von der Stromversorgung getrennt.

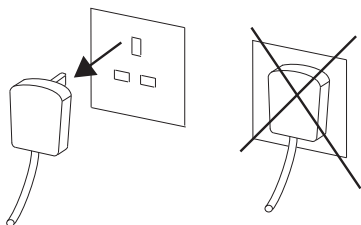
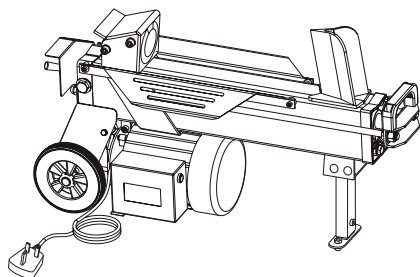

2. Entfernen Sie die Räder und den vorderen Fuß Baugruppe aus dem Holzspalter.

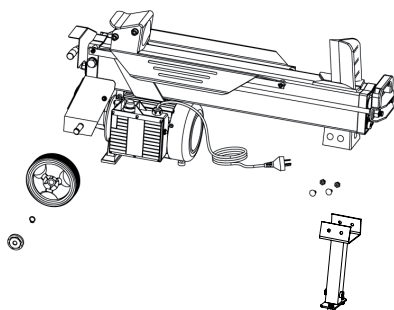

3. Befestigen Sie die Räder Sie entfernt haben, um den Auflagebock Achsen. Sie können die Sicherungsringe wiederverwenden oder verwenden Sie die zusätzliche Splinte geliefert.

Beachten Sie, dass für alle Modelle des FM8, die Bar, die das Vorderbein bis zur Hinterachse verbindet, kann auf 650 mm Länge geschnitten, um es zu verkürzen

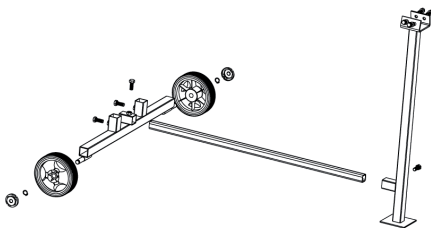

4. Befestigen Sie die hinteren Beine an den Holzspalter, montieren Sie dann die Splitter auf den Ständer.

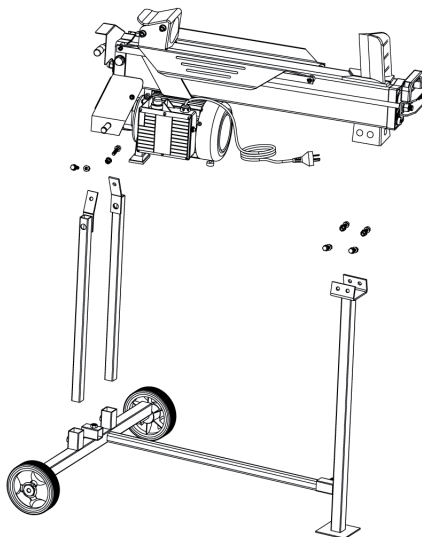



10TW Auflagebock

Versammlung der FMTW Stützgestell ist im Grunde das gleiche wie für die FMT stehen, außer dass die Laufrollenanordnung Schrauben in der Unterseite des vorderen Bein. Verwenden Sie die Schraube und Mutter, die die beiden Teile des vorderen Fuß Baugruppe zusammen befestigt. Stellen Sie sicher, die Macht vor der Montage getrennt ist.

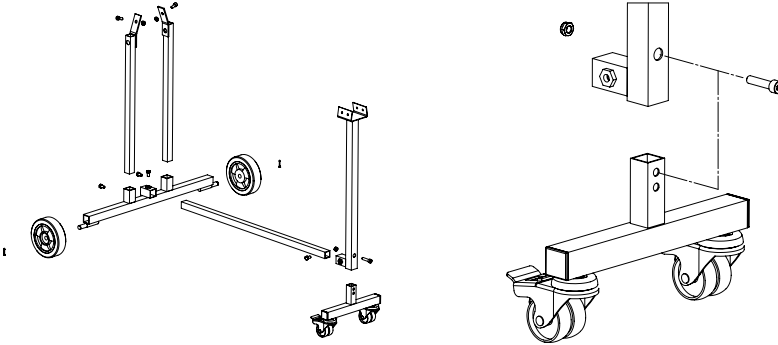

Montage des 10TW Auflagebock, um die FM8P & FM10P

Entfernen Sie die Hinterräder von der Achse. Des Drossel Halterung und Drossel entfernen. und entfernen Sie die Hinterbeine. Entfernen Sie die vordere Beinanordnung aus dem Holzspalter und entfernen Sie die Laufrollenanordnung von der vorderen Bein. Bewahren Sie alle Schrauben und Muttern, da diese auf dem neuen Messestand eingesetzt.

Befestigen Sie die Räder auf die Achsen auf der hinteren Querbalken. Bringen Sie die neue Hinterbeine und die Drosselklappenanordnung mit dem Holzspalter und befestigen Sie die Hinterradanordnung an den Beinen. Befestigen Sie das neue vordere Bein auf den Holzspalter und befestigen Sie die Laufrollenanordnung nach unten. Schließlich bringen Sie die Verbindungsbalken zwischen dem vorderen Fuß und Hinterräder

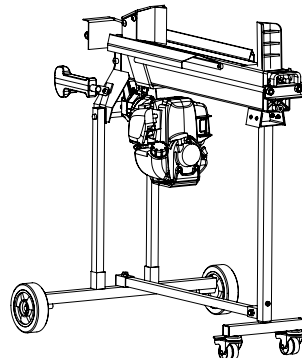
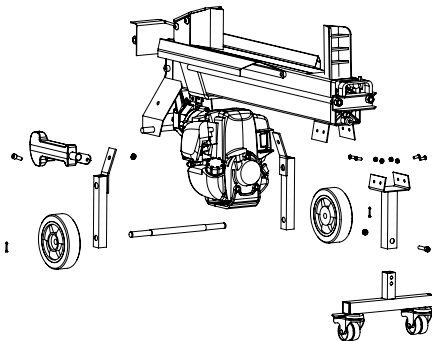



WWW.FOREST-MASTER.COM

10MW Auflagebock

Trennen Sie das Netzteil vor Beginn.

1. Entfernen Sie die Räder aus dem Scheibenschlitten und der untere Teil des Vorderbein entfernen.

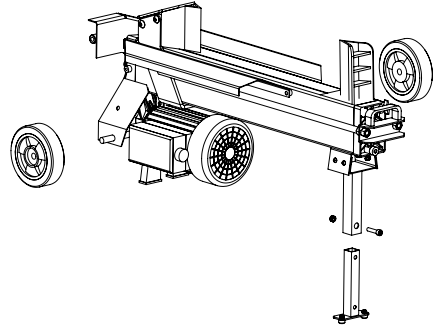

2. Stecken Sie die Achse durch die Hinterbeine und verbinden die Räder an der Achse mit den vorhandenen Sicherungsringe oder Splinte zur Verfügung gestellt. Schließen Sie das Rad-Baugruppe mit dem Scheibenschlitten.

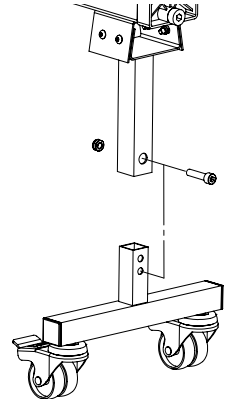
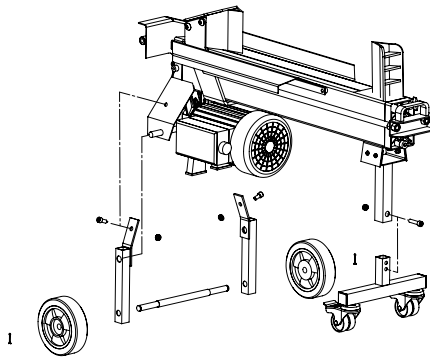

3. Verbinden Sie den Rollenordnung an dem vorderen Bein. Beachten Sie, dass der Bolzen sollte durch das untere Loch in der Rollenordnung zu gehen. Beachten Sie, dass die Mitte der Höhe Laufkatze kann auch mit dem vorderen Fuß-Standard, die auf dem Holzspalter angebracht ist, wenn verschifft werden.

HINWEIS: Es ist unsere Politik, kontinuierlich Produkte zu verbessern und als solche, behalten wir uns das Recht vor, Daten, Spezifikationen und Komponenten ohne Vorankündigung zu ändern.

Hergestellt unter der Lizenz für Forest Master Limited.

Sitz der Gesellschaft:

Forest Master Ltd, Industry Road, Heaton, Newcastle Upon Tyne, NE6 5XB, United Kingdom.

Tel: +44 191 2966939

email: info@forest-master.com - web: www.forest-master.com

Fendeuse électrique



WWW.FOREST-MASTER.COM

Modèle FM8(P) & FM10(D/T/TW/P)

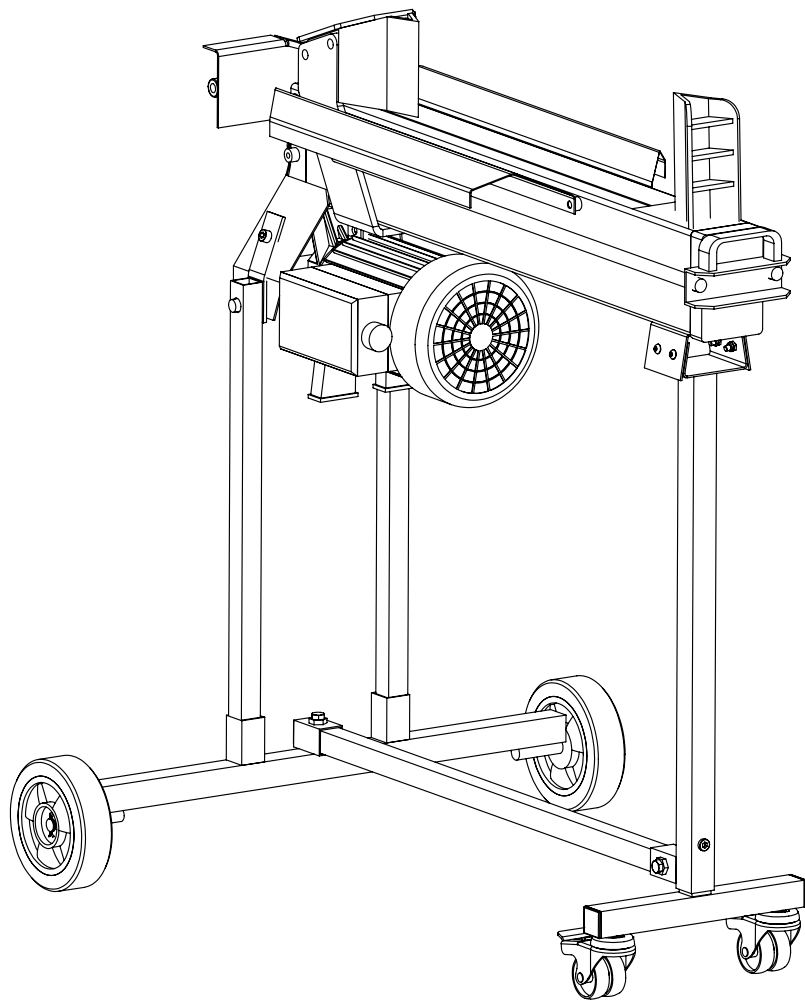

fr

Modèle illustré FM10TW

IMPORTANT: Lisez toutes les consignes de sécurité et instructions avant d'utiliser cet article.



Fiche Technique	2
Familiarisez-vous avec votre fendeuse électrique	4
Familiarisez-vous avec votre fendeuse essence	5
Sécurité	6
Utilisation	10
Entretien	18
Vue éclatée	21
Liste des pièces	22
Garantie	24
Accessoires	25
Assembler le pied	26

Modèle (électrique)	FM8	FM10
Diamètre minimum des bûches	50 mm	50 mm
Diamètre maximum des bûches	250 mm	500 mm
Longueur maximum des bûches	370 mm	450 mm
Moteur	230V 50Hz 2200W IP54	230V 50Hz 2200W IP54
Pression de fendage	5 ton	5 ton 6 ton 7 ton
Pression hydraulique	400 bar	400 bar 450 bar 500 bar
Capacité d'huile hydraulique	2.4 Litre	3.5 Litre
Longueur	780 mm	940 mm
Largeur	270 mm	270 mm
Hauteur	510 mm	510 mm
Poids	37 kg	47 kg



Modèle (essence)	FM8P	FM10P
Diamètre minimum des bûches	50 mm	50 mm
Diamètre maximum des bûches	250 mm	500 mm
Longueur maximum des bûches	370 mm	450 mm
Moteur	35cc 37cc 52cc	35cc 37cc 52cc
Pression de fendage	5 ton 6 ton 7 ton	5 ton 6 ton 7 ton
Pression hydraulique	400 bar 450 bar 500 bar	400 bar 450 bar 500 bar
Capacité d'huile hydraulique	2.4 Litre	3.5 Litre
Longueur	780 mm	940 mm
Largeur	270 mm	270 mm
Hauteur	510 mm	510 mm
Poids	32 kg	42 kg

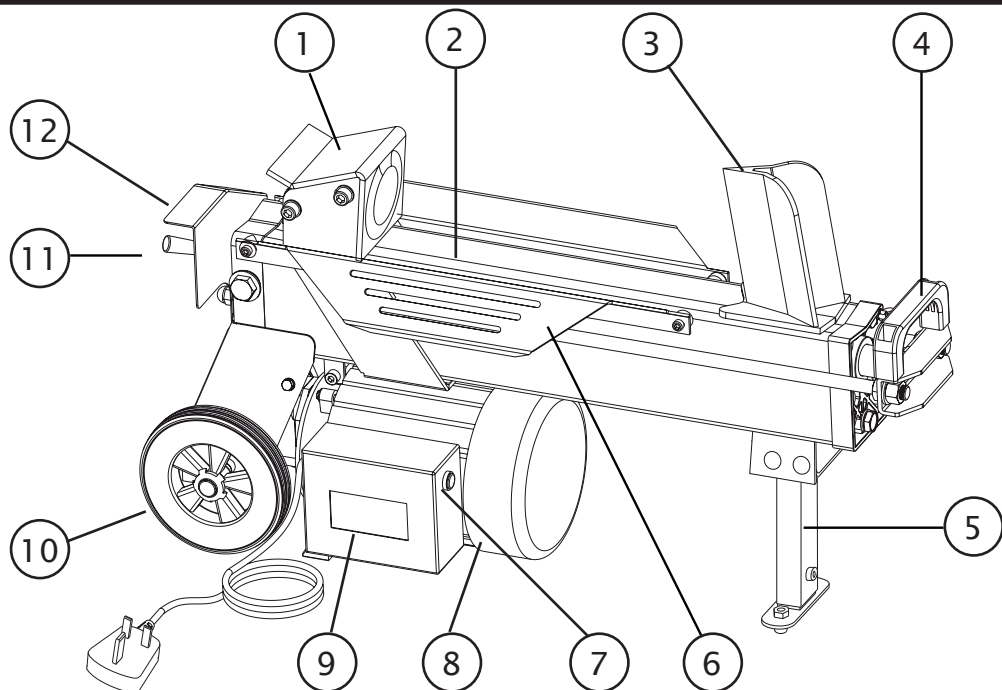

- 1 Pousseur de bûches (FM8)
- 2 Surface de travail
- 3 Cale
- 4 Poignée
- 5 Tige portante
- 6 Plaque de retenue des bûches
- 7 Interrupteur
- 8 Moteur
- 9 Boîte à boutons-poussoirs
- 10 Roulettes (mouvement mineur)
- 11 Levier de commande hydraulique
- 12 Protecteur de levier
- 13 Vis de purge
- 14 Vidange d'huile / jauge
- 15 Duocut lame (FM10)

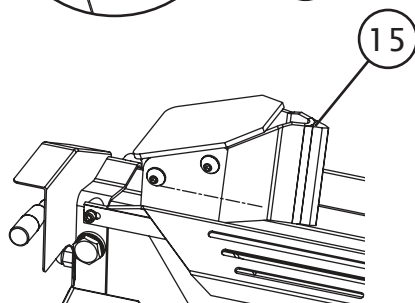
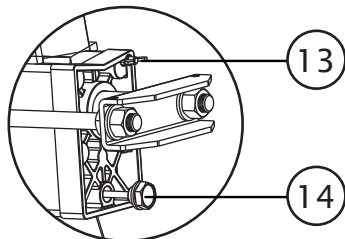

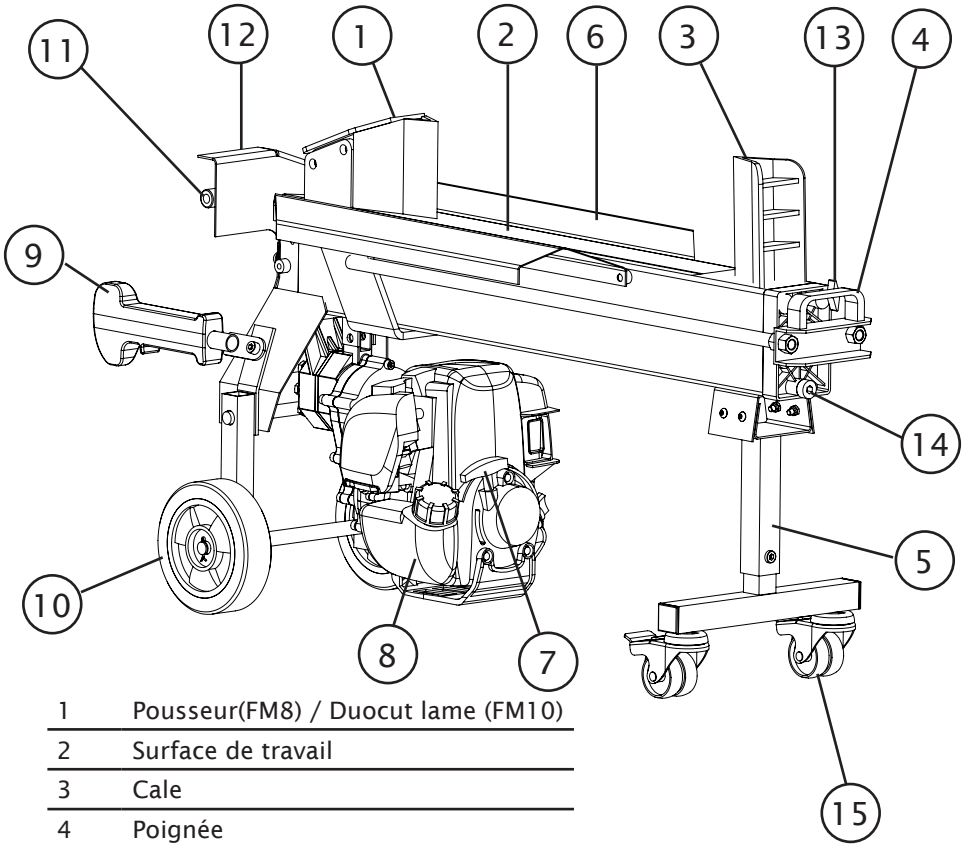

- | | |
|----|------------------------------------|
| 1 | Pousseur(FM8) / Duocut lame (FM10) |
| 2 | Surface de travail |
| 3 | Cale |
| 4 | Poignée |
| 5 | Tige portante |
| 6 | Plaque de retenue des bûches |
| 7 | Tirez Démarrer |
| 8 | Moteur |
| 9 | Commande des gaz |
| 10 | Roulettes (mouvement mineur) |
| 11 | Levier de commande hydraulique |
| 12 | Protecteur de levier |
| 13 | Vis de purge |
| 14 | Vidange d'huile / jauge |
| 15 | Roulettes blocables |



WWW.FOREST-MASTER.COM

Sécurité

POUR BIEN COMPRENDRE VOTRE FENDEUSE A BOIS: Veuillez lire attentivement la présente notice ainsi que les plaquettes signalétiques apposées sur la fendeuse à bois. Apprenez les modalités de son fonctionnement et ses limites ainsi que les dangers spécifiques qu'elle comporte.

DROGUE, ALCOOL ET MÉDICAMENTS: N'utilisez pas votre fendeuse à bois si vous êtes sous l'emprise de la drogue, de l'alcool ou sous l'effet de médicaments susceptibles d'altérer votre capacité à la manier de correctement.

POUR VOTRE SÉCURITÉ: Utilisez la fendeuse de bûches sur le terrain, sur le support fourni ou l'un des stands disponibles comme accessoires. Assurez le stand, si elle est utilisée, est solidement assemblé.

Veillez à ce que la zone au sein de laquelle vous travaillez soit propre et bien éclairée. Le désordre est propice aux accidents. N'utilisez pas la fendeuse à bois dans un endroit humide ou mouillé et ne la laissez pas sous la pluie.

Ne l'utilisez pas non plus dans une pièce où des vapeurs émanant d'une peinture, d'un solvant ou d'une substance liquide inflammable peuvent représenter un quelconque risque.

VÉRIFICATION DE VOTRE FENDEUSE A BOIS: Vérifiez votre fendeuse à bois avant tout allumage. Ne déverrouillez pas le dispositif de sécurité. Veillez à ce que ce dernier puisse toujours parfaitement fonctionner. Prenez pour habitude de vérifier que les clés de réglage ont bien été retirées avant de mettre en marche votre machine. Remplacez systématiquement toute pièce endommagée ou manquante avant d'utiliser votre machine.

PORTEZ DES VÊTEMENTS ADÉQUATS: Ne portez pas de vêtements flottants, de gants, de cravate ou de bijoux (bagues, montres). Ils pourraient se coincer dans les pièces mobiles. En revanche, il est recommandé de porter des gants de protection isolants et des chaussures antidérapantes lorsque vous travaillez. Veillez également à attacher les cheveux longs afin d'éviter qu'ils ne se prennent dans la machine.

PROTÉGEZ VOS YEUX ET VOTRE VISAGE: Toute fendeuse à bois est susceptible de projeter un quelconque corps étranger dans vos yeux. Cela peut entraîner des dommages irréversibles.

Symbole sur la machine





Symbole sur
la machine

Veillez donc à toujours porter des lunettes de sécurité. Les lunettes que vous portez tous les jours ne s'apparentent pas à des lunettes de sécurité et elles ne peuvent en aucun cas suffire.

Tenez-vous derrière et à droite de la machine lors de son utilisation. Ne pas se pencher sur la machine pour la faire fonctionner, ceci est une position de fonctionnement maladroit qui a l'opérateur apporter leur visage à proximité de la machine, et donc le risque d'être frappé par des copeaux de bois ou des débris.

RALLONGES: L'utilisation incorrecte d'une rallonge peut altérer le fonctionnement de votre fendeuse à bois et se traduire par une surchauffe de celle-ci. Vérifiez que la longueur de la rallonge n'est pas supérieure à 10 m et que sa section n'est pas inférieure à 2, 5 mm² afin d'assurer un niveau de la circulation du courant suffisant vers le moteur.

Évitez d'exploiter tout raccordement dépourvu d'une bonne isolation. Toutes les connexions doivent être réalisées à l'aide d'un matériel protégé et adapté dans le cadre d'une utilisation extérieure.

POUR ÉVITER TOUT CHOC ÉLECTRIQUE: Vérifiez que le circuit électrique est protégé de manière adéquate et qu'il correspond bien à la puissance, au voltage et à la fréquence du moteur. Vérifiez également qu'il existe une connexion de mise à la terre ainsi qu' n interrupteur différentiel de réglage en amont. La fendeuse à bois doit être mise à la terre. Évitez tout contact corporel avec les surfaces à la terre : tuyaux, radiateurs, fourneaux ou frigos.

N'ouvrez en aucun cas la boîte à boutons-poussoirs sur le moteur. Si cela devait s'avérer nécessaire, contactez un électricien qualifié. Veillez à ce que vos doigts ne touchent pas la pointe en métal de la prise de courant lorsque vous branchez ou débranchez votre fendeuse à bois.

ÉVITER BURNS: Eviter le contact avec l'huile chaude, les gaz d'échappement et des surfaces chaudes. Ne pas toucher le moteur ou l'échappement, ces pièces deviennent très chaudes de fonctionnement et restent chauds pendant un certain temps après que l'appareil est éteint. Laisser le moteur refroidir avant de faire l'entretien ou de réglage.



MOTEUR ESSENCE: Toujours arrêter le moteur avant de déplacer la machine. Ne pas modifier ou d'ajuster une partie de la machine ou du moteur qui est scellé par le fabricant ou le distributeur. Toujours vérifier avant utilisation, comme spécifié dans le manuel du fabricant.

Ne pas modifier les réglages du régulateur du moteur ou de vitesse excessive du moteur. Le gouverneur contrôle la vitesse maximale de fonctionnement sûr du moteur.

Ne pas faire fonctionner le moteur à une vitesse élevée lorsque vous ne travaillez pas.

GARDER LES VISITEURS ET ENFANTS ÉLOIGNÉS: La fendeuse à bois ne peut être utilisée que par un seul individu. Éloignez donc tout autre personne de votre zone de travail, en particulier lorsque votre fendeuse à bois fonctionne. Ne faites appel en aucun cas à une autre personne pour vous aider par exemple à décoincer votre fendeuse.

CONTRÔLEZ LES BÛCHES: Vérifiez que les bûches que vous allez fendre sont dépourvues de tout clou ou autre objet étranger. Les extrémités des bûches doivent être coupées d'équerre. En outre, les branches doivent être taillées au niveau du tronc.

FAITES PREUVE DE VIGILANCE À TOUT MOMENT: Le sol ne doit pas être glissant.

Vérifiez que votre position ainsi que votre équilibre sont bien corrects à tout moment.

Ne vous mettez jamais en position debout sur la fendeuse à bois. Vous risquez de graves blessures si l'outil bascule ou si vous effleurez de manière accidentelle les éléments tranchants. Ne rangez aucun matériel sur ou à proximité de la fendeuse à bois afin d'éviter que quiconque ne puisse grimper sur la machine afin d'atteindre celui-ci.

FAITES ATTENTION AUX MISES EN ROUTE

ACCIDENTELLES: Soyez très attentifs, à tout moment, au mouvement du poussoir des bûches. N'essayez pas de charger des bûches tant que le poussoir ne s'est pas arrêté.

Ne placez en aucun cas vos mains sur la trajectoire des pièces mobiles. N'essayez jamais de retirer à l'aide de vos mains des bûches endommagées.

Symbole sur la machine

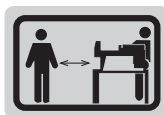



WWW.FOREST-MASTER.COM

PROTÉGEZ VOS MAINS: Éloignez vos mains de toute fente ou crevasse qui se forment dans la bûche. Celles-ci peuvent se refermer soudainement et de ce fait, broyer vos mains. N'essayez jamais de retirer à l'aide de vos mains des bûches endommagées.

NE FORCEZ PAS SUR L'OUTIL: Votre outil sera d'autant plus efficace que vous l'utiliserez de manière appropriée. N'essayez pas de fendre des bûches dont la taille est supérieure à celle indiquée dans le tableau des caractéristiques. Cela peut se révéler dangereux et endommager votre machine. N'utilisez en aucun cas votre fendeuse à bois pour un usage autre que celui pour lesquels il a été conçu.

NE LAISSEZ PAS VOTRE MACHINE FONCTIONNER

SANS SURVEILLANCE: N'abandonnez pas votre machine sans surveillance tant que celle-ci ne s'est pas complètement arrêtée.

DÉBRANCHEZ LA MACHINE: Veillez à débrancher votre appareil, lorsque vous ne l'utilisez pas et avant tout réglage, remplacement de pièce, opération de nettoyage ou toute opération au niveau de la fendeuse à bois. Consultez la notice technique avant toute opération d'entretien.

PROTECTION DE L'ENVIRONNEMENT: Déposez l'huile usagée auprès d'un distributeur agréé et veillez à respecter les dispositions en vigueur dans le pays où vous souhaitez utiliser la fendeuse à bois. Ne déversez pas celle-ci dans les égouts, le sol ou l'eau.

PRENEZ SOIN DE VOTRE FENDEUSE À BOIS: Veillez à conserver votre fendeuse à bois dans un état propre afin de vous assurer un niveau de performance optimal et sûr.

VEILLEZ À CE QUE LES ENFANTS N'AIENT PAS

ACCÈS À VOTRE ATELIER: Fermez votre atelier à clés. Éteignez les interrupteurs principaux. Rangez la fendeuse à bois dans un endroit hors de portée des enfants ou de tout autre personne non formée à son maniement.

Les avertissements et les instructions mentionnées dans ce manuel ne peuvent pas couvrir toutes les conditions et situations qui pourraient se présenter. Il faut comprendre que le bon sens et la prudence doivent être appliquées par l'opérateur lors de l'utilisation de la fendeuse.

Symbole sur la machine



Sécurité



CONDITIONS D'UTILISATION

Cette fendeuse à bois est destinée à un usage domestique. Elle est conçue pour fonctionner à une température ambiante oscillant entre + 5° C et 40° C et pour être installée à une altitude inférieure à 1000 mètres au-dessus du niveau moyen de la mer (M.S.L.). Le taux d'humidité ambiant doit être inférieur à 50 % à une température de 40° C. Vous pouvez la ranger ou la transporter tant que la température ambiante est comprise entre -25° C et 55° C.

ALIMENTATION ÉLECTRIQUE

Branchez les fils principaux à une prise standard 230 V \pm 10 % (50 Hz \pm 1 Hz), dotée d'un dispositif de sécurité contre les sous-tensions, les surtensions, les surintensités ainsi que d'un dispositif de protection à courant résiduel (RCD) dont la valeur maximale de courant résiduel s'élève à 0,03 A.

Cet équipement est équipé d'une prise Royaume-Uni norme 3 broches d'alimentation électrique et est livré avec un adaptateur à 2 broches pour une utilisation dans aux pays avec 2 broches des prises électriques. NE PAS débrancher la fiche 3 broches partir du câble électrique et fixez une fiche 2 broches à sa place.

POSITIONNEMENT DE LA FENDEUSE

La fendeuse de bûches doit être placé à hauteur ou de préférence positionné avec la fin où la cale est fixe, légèrement surélevé. Une différence de 5 mm sur toute la longueur de la fendeuse est suffisante.

Il ne doit pas être placé avec l'extrémité où la cale est fixée, inférieure à l'extrémité du manche de fonctionnement, comme cela peut limiter l'écoulement d'huile de la pompe.

Cette extrémité légèrement relevée

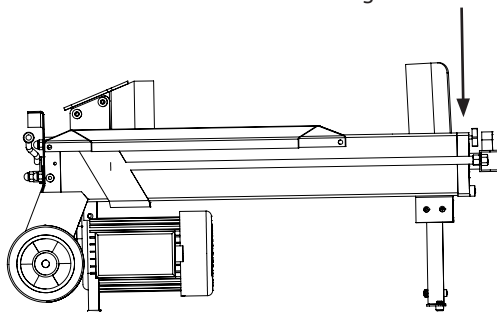



WWW.FOREST-MASTER.COM

Air vis de purge

Avant de mettre en marche votre fendeuse à bois, desserrez de quelques tours la vis de purge afin de permettre à l'air d'entrer et de sortir facilement du réservoir à huile. Vous devez pouvoir observer le débit d'air à travers la vis de purge lorsque la fendeuse à bois fonctionne.

Avant de déplacer la fendeuse à bois, vérifiez que la vis de purge est bien fixée afin d'éviter toute fuite d'huile à ce niveau.

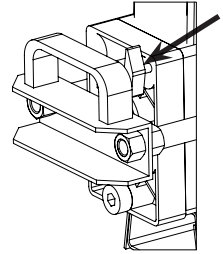

Utilisation

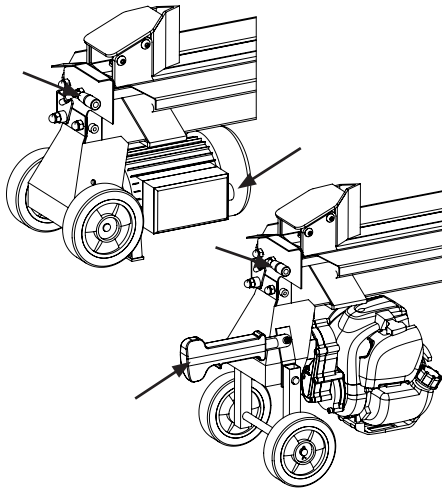

Cette fendeuse à bois est équipée d'un système de commande qui nécessite un fonctionnement par les deux mains de l'utilisateur.

Une main contrôle le levier de commande hydraulique tandis que l'autre main contrôle le commutateur de bouton poussoir ou la commande des gaz.

La fendeuse à bois se fige dès lors que l'une des deux mains n'est pas en position. Le poussoir de bûches ne se remet en place que lorsque les deux mains ont libéré les commandes.

Pour diviser d'une bûche, appuyez et maintenez le bouton pour démarrer le moteur électrique (ou papillon pour le moteur à essence), puis déplacer le levier pour faire avancer le béliet.

Ne jamais déplacer le levier avant d'appuyer sur le bouton ou la manette des gaz.



IMPORTANT: Si vous oubliez de desserrer la vis de purge, l'air restera prisonnier au sein du système hydraulique et il sera comprimé après avoir été décomprimé. Ce phénomène continu de compression et de décompression aura pour conséquence de faire sauter les joints du système hydraulique et d'endommager de manière irréversible la fendeuse à bois.



MOTEUR ESSENCE (FM8P, FM10P)

Le moteur à essence est fourni sans carburant. Avant utilisation, remplir le réservoir de carburant comme spécifié dans le manuel des fabricants de moteurs inclus séparément.

Démarez le moteur en suivant la procédure indiquée dans le manuel des fabricants de moteurs.

LUBRIFIEZ LA SURFACE DE TRAVAIL.

Certains types de bois peuvent contenir beaucoup de sève qui peut parfois adhérer à la surface de travail de la fendeuse. Cela peut provoquer l'entretoise plastique sous la lame mobile ou poussoir, à coller à la surface de travail, qui amène la lame à se branler et éventuellement tirer l'entretoise loin de dessous de la lame.

Pour éviter cela, il est recommandé de lubrifier la surface de travail de la fendeuse de bûches avant la première utilisation et périodiquement par la suite.

Si l'entretoise en plastique ne se tira de sous la lame ou poussoir, ne pas utiliser la fendeuse de bûches jusqu'à l'entretoise a été réaménagé.

Veillez à toujours placer de manière ferme les bûches sur les plaques de retenue et la table de travail. Vérifiez que les bûches ne vont pas se retourner ou tomber lors de la découpe. Ne forcez pas la lame en voulant fendre la bûche au niveau de sa partie supérieure. Vous risqueriez de briser la lame et d'endommager la machine.

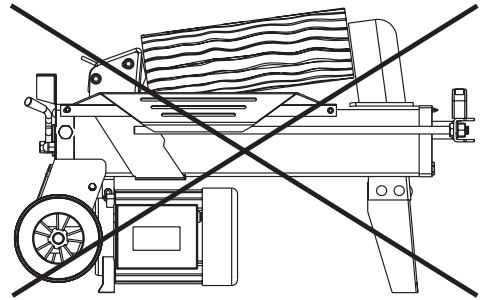

Fendez les bûches dans le sens de leurs grains. Ne placez pas de bûches en travers de la fendeuse pour essayer de les couper. Cela peut se révéler dangereux et vous risqueriez d'endommager la machine de manière irréversible. N'essayez pas de fendre deux bûches à la fois. L'une d'elles pourrait se dégager et venir vous heurter.



AVERTISSEMENT: Ne jamais utiliser la machine sans l'entretoise en plastique monté sous la lame.
IMPORTANT: Ne pas tenter de diviser un journal à travers le grain.



WWW.FOREST-MASTER.COM

Si la division d'un bûche qui a déjà été divisé, toujours placer la bûche de sorte que le visage fendu est la plus haute et l'écorce couverte face extérieure de la bûche est contre la surface de travail de la fendeuse.

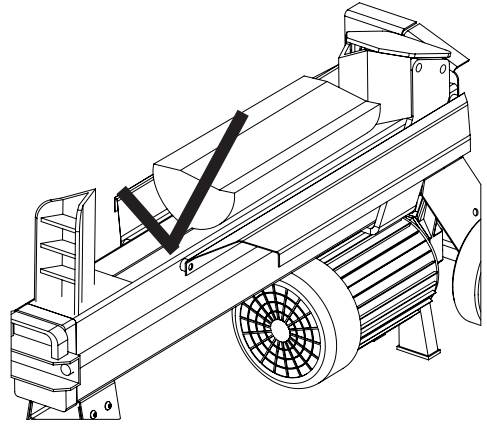

Utilisation

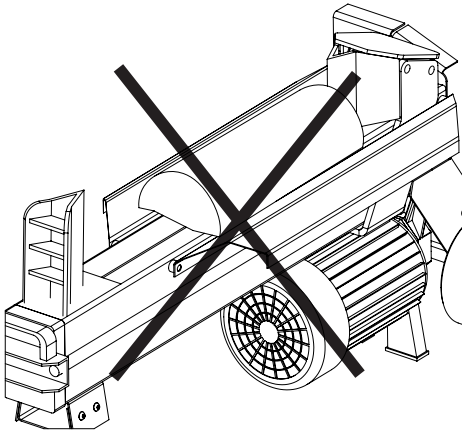

NE JAMAIS placer un bûche de rupture avec la face fendue ou visages contre la surface de travail de la fendeuse, car cela peut causer la bûche à la confiture contre les guides de bûche comme il se divise, pliant ainsi et à briser éventuellement les guides de bûche et éventuellement le corps de la fendeuse à bois.

Au-delà de 5 secondes, l'huile sous pression est surchauffée et la machine peut être endommagée. En présence de bois particulièrement dur, faites-le tourner de 90° afin de vérifier s'il est possible de le fendre en adoptant une direction différente. Si vous ne parvenez toujours pas à fendre le bois, cela signifie que sa dureté est supérieure à la capacité maximale de la machine et qu'il convient donc de retirer celui-ci de votre fendeuse afin de ne pas l'endommager.



AVERTISSEMENT: Ne placez jamais la face fendue ou des faces d'un bûche contre le travail surface la fendeuse.



LIBÉRER UNE BÛCHE BLOQUÉE (FM8(P))

Débloquez les deux commandes. Une fois que le pousseur de bûches s'est reculé et qu'il s'est complètement arrêté dans sa position de départ, insérez une cale en bois sous la bûche bloquée.

Démarrez la fendeuse afin de pousser la cale en bois parfaitement sous la bûche bloquée.

Recommencez la procédure décrite cidessus avec une cale présentant une pente plus abrupte jusqu'à ce la bûche soit libérée.

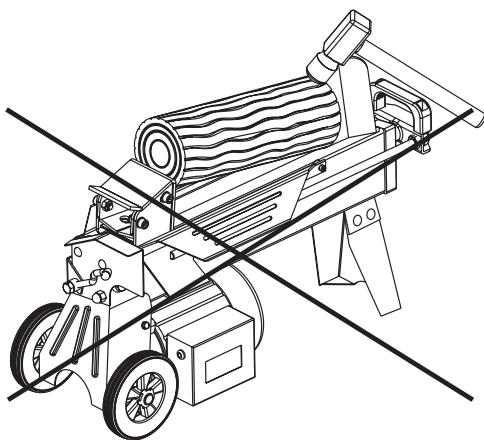
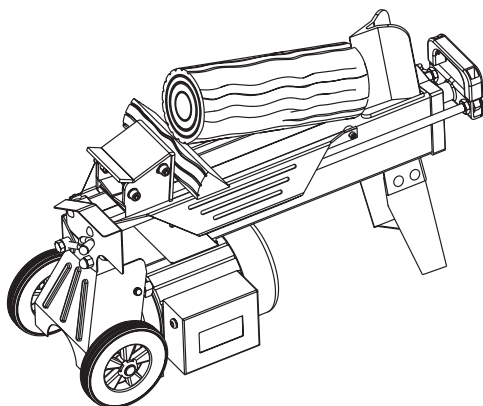

N'essayez pas de donner des coups pour libérer une bûche bloquée. Une telle réaction peut endommager la machine ou être à l'origine d'un accident.



IMPORTANT: Ne forcez en aucun cas la fendeuse à bois pendant plus de 5 secondes, en maintenant la pression sur celle-ci afin de fendre du bois excessivement dur.

MONTAGE DU LAME DUOCUT (FM8(P))

Pour monter la lame Duocut, enlever les quatre boulons retenant le bloc de poussée en place (une clé ouverte est préférable pour tenir les écrous) et enlever le bloc de poussée dès le berceau.

Retirer l'insert en matière plastique à partir de la partie inférieure du bloc de pousoir et l'attacher à la partie inférieure de la lame Duocut. Placez la lame Duocut dans le berceau et le fixer avec les quatre boulons fournis.

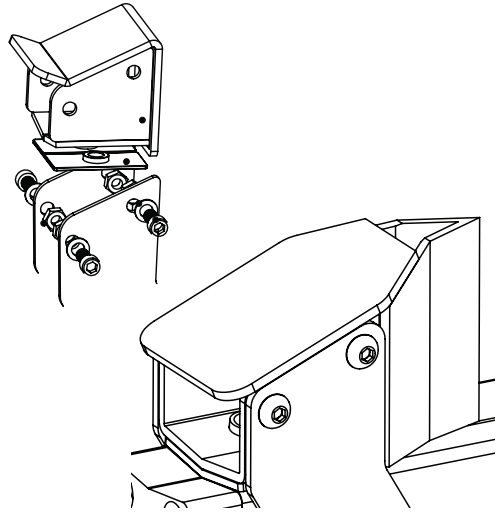

VÉRIFICATION DE L'ALIGNEMENT (FM8(P) & FM10(D/T/TW/P))

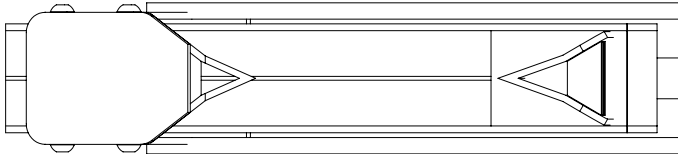

Avant de commencer à fendre bûches, l'alignement de la lame Duocut doit être vérifié et ajusté si nécessaire. La lame Duocut doit pointer le long de l'axe du lit de la fendeuse et s'aligner avec le bord de la lame fixe.



REMARQUE: Comme le FM10 peut fendre le bois par les deux bouts, il est extrêmement peu probable qu'un journal se coince.



Pour ajuster l'alignement de la lame Duocut, serrer ou desserrer les écrous sur l'extrémité avant de l'un des supports du glissoir pour augmenter ou diminuer leur tension. Pour augmenter la tension, tourner l'écrou arrière anti-horaire pour la desserrer puis tournez l'écrou avant dans le sens horaire pour la serrer. Pour diminuer la tension, tourner l'écrou front anti-horaire pour la desserrer puis tournez l'écrou arrière dans le sens horaire pour la serrer.

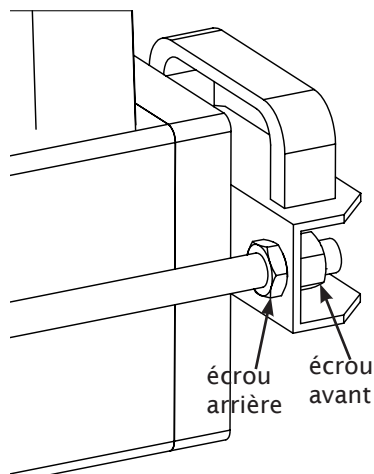

ENTRETIEN DE LA LAME MOBILE EN COURS D'UTILISATION

Dans la plupart des conditions, votre fendeuse à bois ne sera pas un problème si les lames rencontrent un nœud dans le bois. La lame qui rencontre le nœud sera tout simplement mettre fin au fractionnement et le séparateur continuera scission avec l'autre lame.

Cependant, il est possible que, si la lame déplaçant heurte d'un nœud à un angle faible alors plutôt que l'arrêt de la lame mobile, la lame mobile peut être dévié loin de la ligne centrale de la machine. Dans ce cas, si vous continuez à fendre le bois, les longs bras du chariot lame mobile peuvent être pliés hors de l'alignement.

Lorsque vous fractionnez des bûches, vous devez donc surveiller la lame mobile et si vous observez la lame étant dévié de l'axe du séparateur, vous devez mettre fin au fractionnement immédiatement. Après la lame est revenu à sa position d'arrêt, vous devez tourner le journal de 90 degrés autour de l'axe long et Essayez de diviser le bûche une fois de plus.



Afin de minimiser la possibilité d'un noeud de déviation de la lame, il est recommandé de placer les journaux qui ont un noeud visible, de sorte que le noeud est vertical. Notez cependant que, comme expliqué à la page 13, vous ne devez pas placer un bûche avec une face fendue vers la surface de travail de la fendeuse de bûches afin de positionner un nœud verticalement.

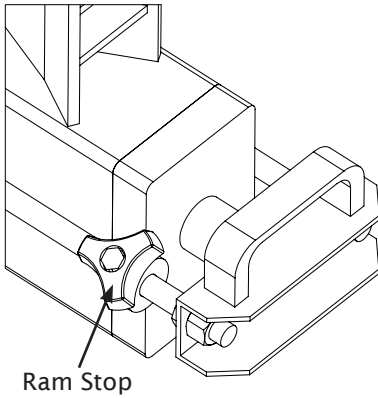

RAM STOP (FM10)

Desserrez le bouton sur la Ram Stop de sorte qu'il est libre de glisser sur la barre.

Fonctionner la fendeuse à déplacer le piston vers l'avant à la longueur requise.

Tenir le levier de commande en place pour assurer le bélier ne revient pas, positionner l'arrêt de bélier contre l'avant du la fendeuse et serrer à l'aide du bouton. La Ram Stop peut être ajusté en dévissant simplement le bouton et et coulissant le long de la barre de berceau, le bélier peut besoin d'être déplacé vers avant en selon de la longueur de bûches que vous souhaitez scinder. Le levier de commande doit être maintenue en place lors du dévissage la Ram Stop ou le bélier sera de retour.



IMPORTANT: S'assurer que le moteur est éteint et de n'utiliser que le levier de commande pour maintenir le piston en position lors du réglage la Ram Stop.



REEMPLACER L'HUILE HYDRAULIQUE

Remplacer l'huile hydraulique dans la fendeuse après toutes les 150 heures d'utilisation comme suit.

- Vérifiez que toutes les pièces mobiles sont à l'arrêt et que la fendeuse est bien débranchée.
- Dévissez le boulon de vidange d'huile avant de le retirer.
- Placez la fendeuse à bois sur la Tige portante au-dessus d'un récipient d'une capacité de 4 l itres afin de faire écouler l'huile hydraulique.
- Faites pencher maintenant la fendeuse à bois du côté du moteur.
- Remplir avec de l'huile hydraulique frais au volume donné pour un modèle particulier dans la fiche technique.
- Nettoyer la surface de Jauge d'huile attaché à la vidange d'huile Boulon et le remettre dans le réservoir d'huile tandis que garder la fendeuse verticale.
- Vérifiez que le niveau de l'huile se situe bien entre les deux rainures sur la jauge.
- Nettoyez le boulon de vidange d'huile avant de le remettre en place. Vérifiez qu'il est bien vissé afin d'éviter toute fuite avant de mettre la fendeuse en position horizontale

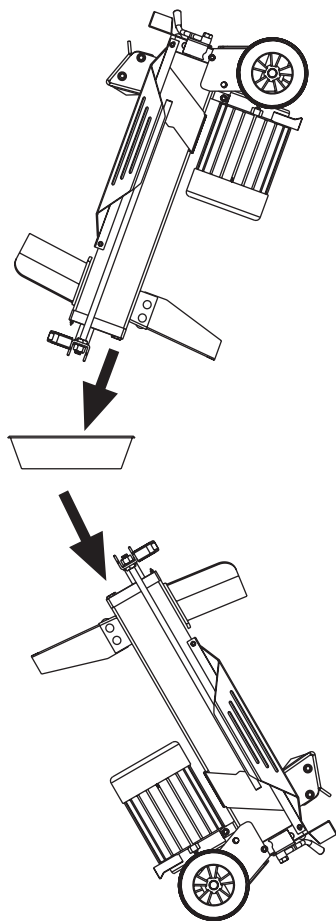

Contrôler périodiquement le niveau d'huile pour assurer qu'il est entre les 2 rainures autour de la jauge. Lorsque le niveau d'huile atteint la rainure inférieure, le remplissage d'huile est nécessaire. Nous vous recommandons d'utiliser la norme ISO 46 de grade fluide hydraulique, parfois étiqueté comme # 46 huile de qualité.



AIGUISER LA CALE

Après avoir utilisé votre fendeuse pendant un certain temps, il convient d'aiguiser la cale de celle-ci à l'aide d'une lime et de polir toute rugosité ou creux le long du côté tranchant.

CHARIOT MOBILE

Lorsque la nouvelle, il peut être remarqué que, parfois, le chariot mobile est lente à revenir ou ne revient pas entièrement lorsque les contrôles sont libérés. Cela est dû à l'ajustement serré entre l'élément d'espacement nécessaire en plastique qui est monté sous et sur les côtés de la lame ou poussoir Duocut. Avec l'utilisation de cette entretoise portera sorte que le chariot retourne correctement.

Si après avoir utilisé la fendeuse pendant un certain temps, le chariot est toujours lente à revenir ou ne retourne pas complètement, suivez la procédure ci-dessous.

Allongez le séparateur d'un côté et enlever les deux vis de fixation du poussoir / lame sur ce côté. Retirez les rondelles de l'extérieur de la voiture et les placer entre le carraige et le poussoir / lame. Si il est difficile d'obtenir les rondelles puis à l'écart peut être ouvert avec un tournevis plat.

Testez la fendeuse et si la voiture est toujours pas de retour correctement, répétez la procédure avec les boulons sur le côté opposé.

Notez que lorsque la matière plastique est finalement entretoise en lits, il est recommandé de retourner les rondelles à la position à l'extérieur.

MOTEUR ESSENCE

Pour l'entretien et le dépannage du moteur à essence, voir le manuel du fabricant inclus séparément.



PROBLÈME	CAUSE PROBABLE	RECOURS
Ne parvient pas à fendre des bûches	La bûche n'est pas positionnée de manière correcte	Voir la section "Utilisation" pour le chargement de bûches correcte
	La taille ou le niveau de dureté des bûches est supérieur à la capacité de la machine	Réduisez la taille des bûches avant de les fendre à l'aide de votre machine
	Le côté tranchant de la cale est émoussé	Veillez vous reporter à la section intitulée "Aiguiser la cale"
	L'huile s'échappe	Repérez la (les) fuite(s) et contactez votre vendeur
	Basse pression causé par un ajustement non autorisée du Max. Limitation de pression vis.	Contactez votre vendeur.
	Obstruction partielle des voies de pétrole à la pompe	Tournez le fendeuse à l'envers. Desserrer les 3 vis de fixation de la pompe à la face inférieure de la plaque d'extrémité arrière. Vérifier les canalisations d'huile dans la pompe et la plaque d'extrémité pour des signes d'un blocage. Contactez votre vendeur.
Le poussoir de bûches déplace par saccades, faisant des bruits inconnus et vibrant beaucoup	Niveau d'huile hydraulique insuffisant et volume d'air excessif au sein du système hydraulique.	Vérifiez le niveau d'huile. Contactez votre vendeur.
Fuite d'huile au niveau du cylindre ou à autre endroit.	Présence d'air comprimé dans le système hydraulique lorsque la machine fonctionne.	Desserrez la vis de purge de 3 ou 4 tours avant de mettre en marche la fendeuse à bois.
	La vis de purge n'a pas été resserrée avant de déplacer la fendeuse.	Veillez à serrer la vis d'évacuation d'air avant de déplacer la fendeuse à bois.
	Le Boulon de vidange d'huile n'a pas été resserré.	Resserrez le boulon de vidange d'huile.
	Les pièces de soupape des commandes hydrauliques et/ou le(s) joint(s) sont usés	Contactez votre vendeur

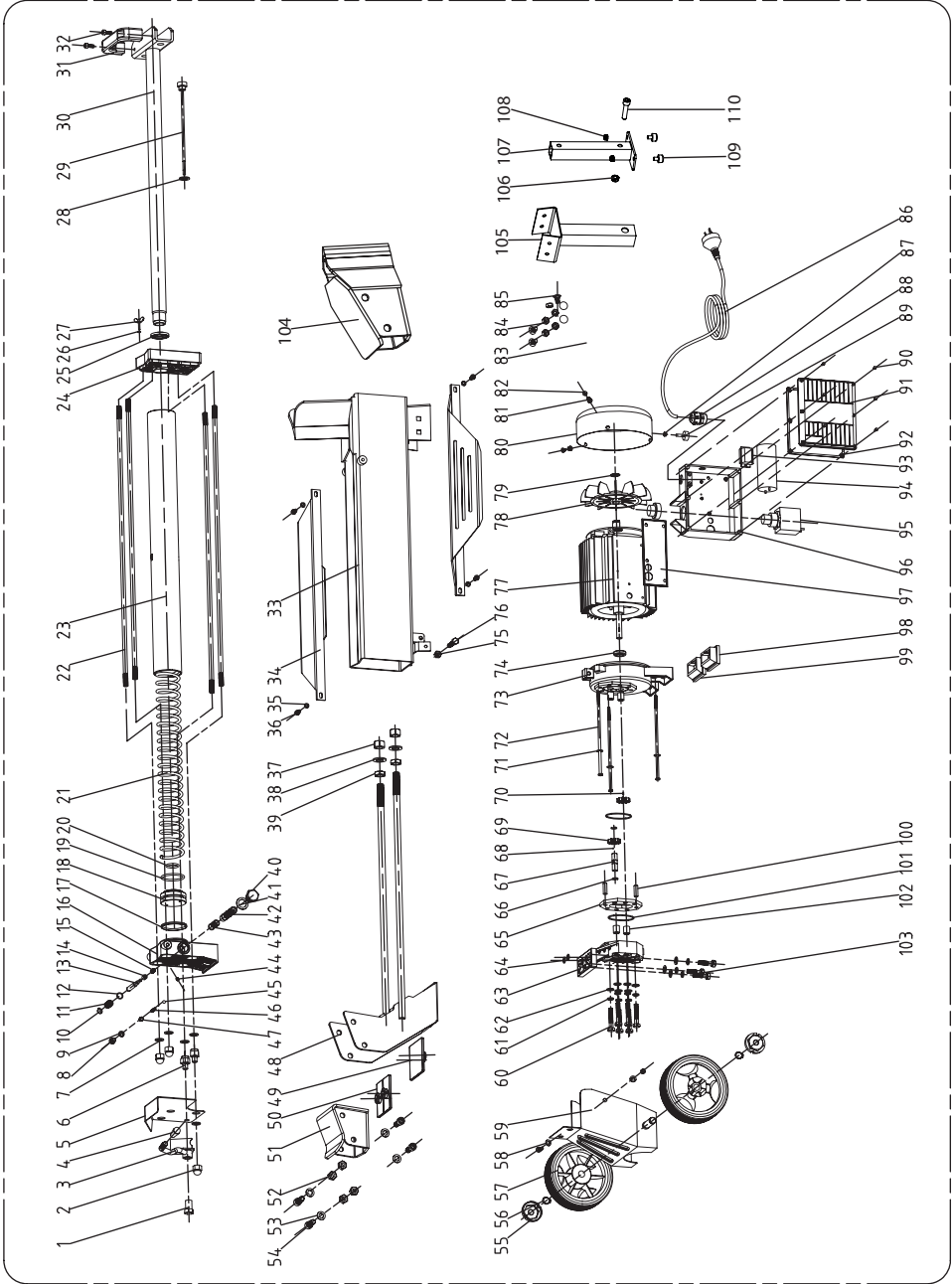



Item	Description
1	Lever Mount Nut
2	Nut Cap M10
3	Lever
4	Lever Knob
5	Guard Plate
6	Nut
7	Copper Gasket
8	Screw M8
9	O-ring 5.5x2
10	Snap Washer
11	Valve Retract Spring
12	O-ring 6x1.5
13	Valve Core Rod
14	Sliding Pressure Sensor Sleeve
15	Sliding Pressure Sensor Spring
16	Aluminium Cover Rear
17	O-ring 55x3.1
18	Piston
19	Piston Ring
20	O-ring 32x3.5
21	Spring
22	Stud
23	Hydraulic Cylinder
24	Aluminium Cover Front
25	Piston Rod Seal
26	O-ring 7x1.9
27	Wing Bolt M5x12
28	Washer Groupware
29	Dipstick

Item	Description
30	Piston Rod
31	Lift Handle
32	Screw M6x16
33	Frame Tube
34	Log Guide
35	Spring Washer
36	Screw M6x10
37	Nut
38	Flat Washer
39	Nut M14
40	Nut Plug
41	Washer Groupware
42	Valve Sleeve
43	O-ring 14x1.9
44	Adjusting Screw
45	Steel Ball 6
46	Pressure Limited Valve Spring
47	Adjusting Screw
48	Moving Carriage
49	Plastic Insert 1
50	Plastic Insert 2
51	Log Pusher (FM8)
52	Nut
53	Flat Washer
54	Screw
55	Wheel Cover
56	Block Turn
57	Wheel
58	Washer



Item	Description
59	Wheel Shelf
60	Bolt M8x55
61	Spring Washer
62	Washer
63	Gear Pump Cover
64	O-ring 10.6x2.65
65	Gear Housing Plate
66	Circlip
67	Gear Shaft
68	Steel Ball 2.5
69	Gear
70	Pin 2.5x4
71	Washer
72	Bolt
73	Motor Cover
74	Seal FB11x26x7
75	Nut
76	Screw M8x35
77	Motor
78	Fan
79	Block Turn
80	Fan Cover
81	Spring Washer
82	Cross Head Screw M5x10
83	Leg Groupware
84	Nut M8
85	Bolt M8x12
86	Power Cable

Item	Description
87	Nut M5
88	Power Cable Grommet
89	Adjustable Foot Bolt
90	Screw M4x10
91	Switch Box Cover
92	Airproof Underlay
93	Connection Terminal
94	Capacitor
95	Switch
96	Switch Box
97	Waterproof Underlay
98	Motor Foot Shoe Left
99	Motor Foot Shoe Right
100	Pin 8x24
101	O-ring 46.2x1.8
102	Sliding Sleeve
103	Bolt M8x30
104	Duocut Blade (FM10)
105	New Front Leg
106	M8 Nyloc Nut
107	New Front Foot
108	M6 Nyloc Nut
109	M6 Rubber Foot
110	M8x35 Cap Head Bolt



GARANTIE

Ce produit est couvert pour un (1) an par une garantie limitée contre les défauts de fabrication et de matériaux. Si ce produit s'avère défectueux pendant la période de garantie indiquée, le retourner au magasin avec une preuve d'achat, et il sera remplacé ou réparé gratuitement.

IMPORTANT: NOUS DÉCLINONS TOUTE RESPONSABILITÉ DE LA MAUVAISE UTILISATION DE CE PRODUIT. MODIFICATION DE CE PRODUIT (À MOINS QUE CETTE MODIFICATION A ÉTÉ AUTORISÉ PAR FOREST MASTER) ANNULE LA GARANTIE.

Cette garantie ne couvre pas:

1. Toute partie qui est devenue inopérante en raison d'une mauvaise utilisation, abus, négligence, accident, entretien inapproprié, ou la modification
2. L'unité, si elle n'a pas été exploité et / ou entretenu conformément au manuel du propriétaire
3. usure normale
4. Les articles d'entretien de routine tels que les lubrifiants, aiguisage
5. Détérioration normale du fini extérieur due à l'utilisation ou de l'exposition

Frais de livraison:

Les frais pour la livraison ou la collecte de l'unité, des parties de l'appareil ou des pièces jointes à l'unité sont à la charge de l'acheteur. L'acheteur doit payer les frais de transport pour une partie soumis pour le remplacement sous cette garantie à moins que ce retour est demandé par Fores Master.



Duocut lame

La lame Duocut est facilement installé à la place du bloc de poussée standard, permettant la fendeuse de scinder partir des deux extrémités, ce qui rend le fendage des bûches plus rapide et plus efficace.

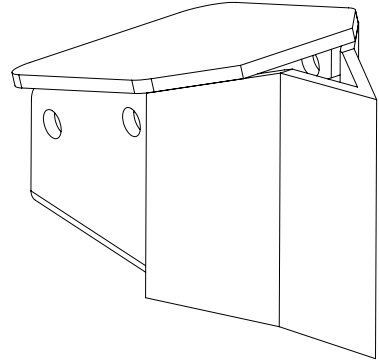

Piètements

Différents piètements sont disponibles qui permettent la fendeuse à être élevé à une hauteur de travail confortable. Du fait que les roues de l'arrière du séparateur sont transférés piètement, l'unité combinée peut encore facilement être déplacé autour de la lieu de travail.

En outre, les piètements peuvent être équipés de roulettes verrouillables à l'avant, ce qui les rend très maniable. Ils sont adaptés à la fois pour le FM8 et le FM10 fendeuses de bûches et seront également adapter d'autres modèles.

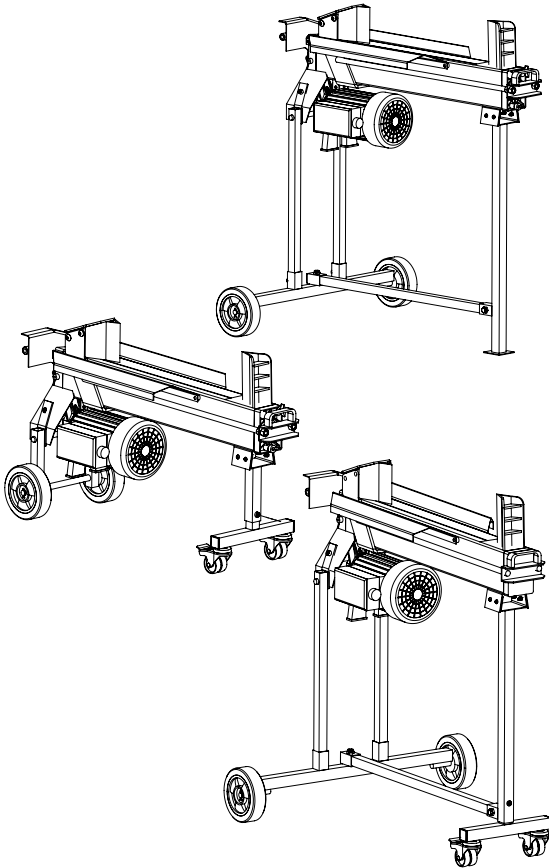



10T Piètement

1. Couper l'alimentation électrique avant de commencer.

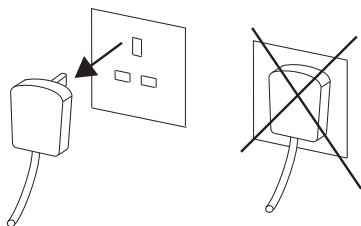
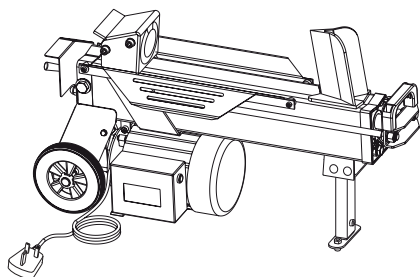

2. Déposer les roues et l'ensemble de pied avant de la fendeuse.

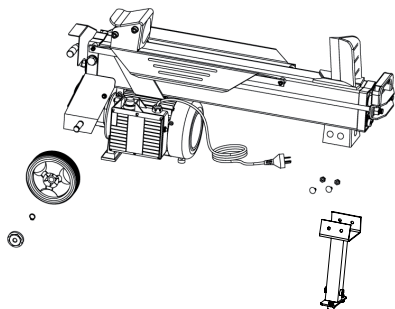

3. Fixez les roues que vous aviez enlevées, à les essieux de le piètement. Vous pouvez réutiliser les circlips ou utiliser les goupilles supplémentaires fournis.

Notez que pour tous les modèles de la FM8, la barre qui relie la jambe avant à l'essieu arrière, peut être coupé à 650mm de longueur pour le raccourcir.

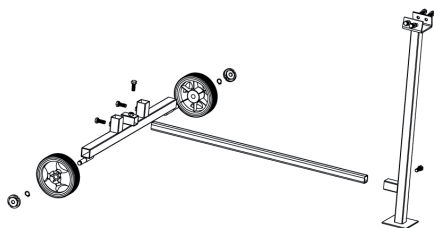

4. Attachez les pattes arrière de la fendeuse puis monter la fendeuse sur le piètement.

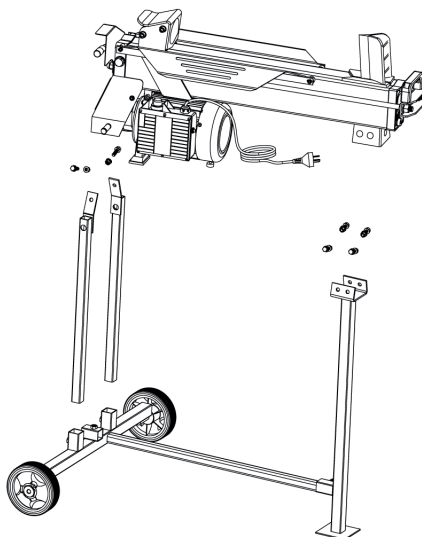



10TW Piètement

Assemblage de le piètement de FMTW est essentiellement la même que pour le FMT piètement sauf que les boulons d'assemblage de ricin dans la partie inférieure de la jambe avant. Utilisez le boulon et l'écrou qui fixe les deux parties de l'ensemble de pied avant ensemble. Assurez l'alimentation est coupée avant l'assemblage.

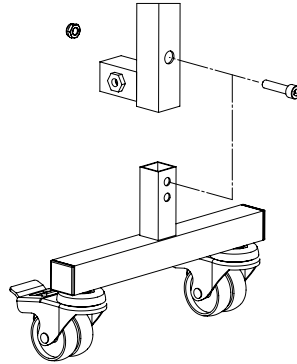
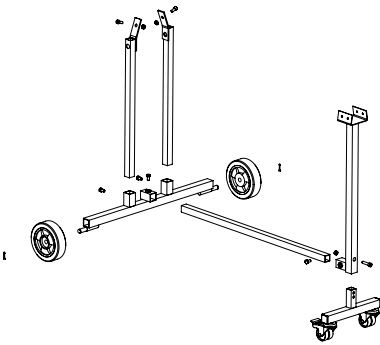

Montage de la 10TW Piètement à l'FM8P & FM10P

Retirer les roues arrière depuis l'axe. Déposer le support accélérateur et de l'accélérateur. et retirer les pattes arrière. Retirez l'assemblage de jambe avant de la fendeuse de bûches et retirez l'ensemble de la roulette de la jambe avant. Gardez tous les écrous et boulons que ceux-ci sont utilisés sur le nouveau piètement.

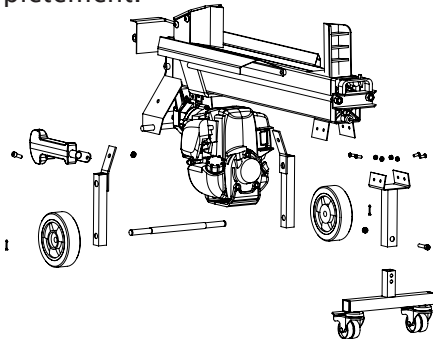

Fixez les roues aux essieux sur la traverse arrière. Fixez les nouvelles pattes arrière et l'assemblage accélérateur pour la fendeuse et fixer l'ensemble de roue arrière pour les jambes. Fixez la nouvelle jambe avant de la fendeuse de bûches et de fixer l'ensemble de roulette vers le bas. Enfin fixer la barre de liaison entre le pied avant et roues arrière

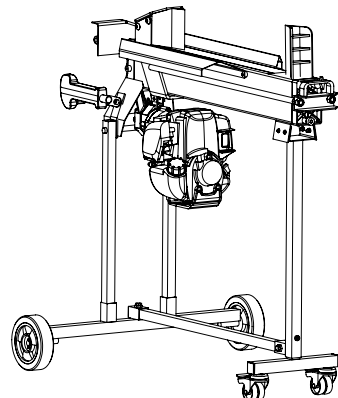



10MW Piètement

Couper l'alimentation électrique avant de commencer.

1. Enlever les roues du chariot de roue et retirez la partie inférieure de la jambe avant.

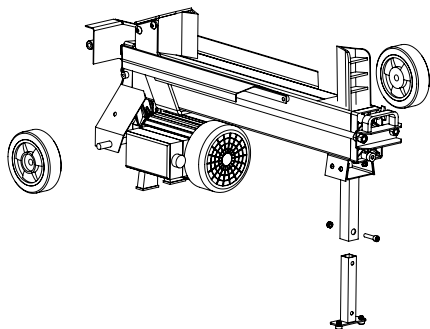

2. Fente l'essieu à travers les pattes arrière et connecter les roues à l'essieu à l'aide des circlips existants ou les goupilles fournies. Branchez la roue du chariot de roue.

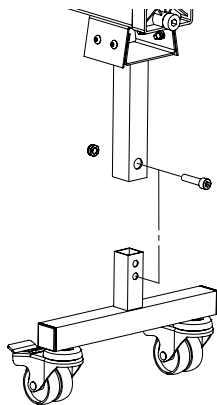
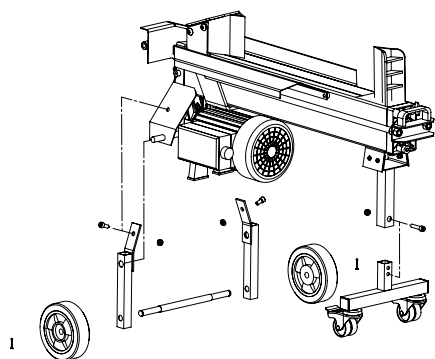

3. Connectez l'ensemble de ricin à la jambe avant. Notez que le boulon doit passer par le trou inférieur dans l'ensemble de ricin.

A noter que la piètement de hauteur à mi peut également être utilisé avec le pied avant standard qui est monté sur la fendeuse lorsqu'ils sont expédiés.

REMARQUE: Il est de notre politique d'amélioration constante de nos produits et en tant que tel, nous nous réservons le droit de modifier les données, les spécifications et composants sans préavis.

Fabriqué sous licence pour Forest Master Limited.

Siège social:

Forest Master Ltd, Industry Road, Heaton, Newcastle Upon Tyne, NE6 5XB, United Kingdom.

Tel: +44 191 2966939

email: info@forest-master.com - web: www.forest-master.com

SPACCALEGNA ELETTRICO



WWW.FOREST-MASTER.COM

MODELLO FM8(P) & FM10(D/T/TW/P)

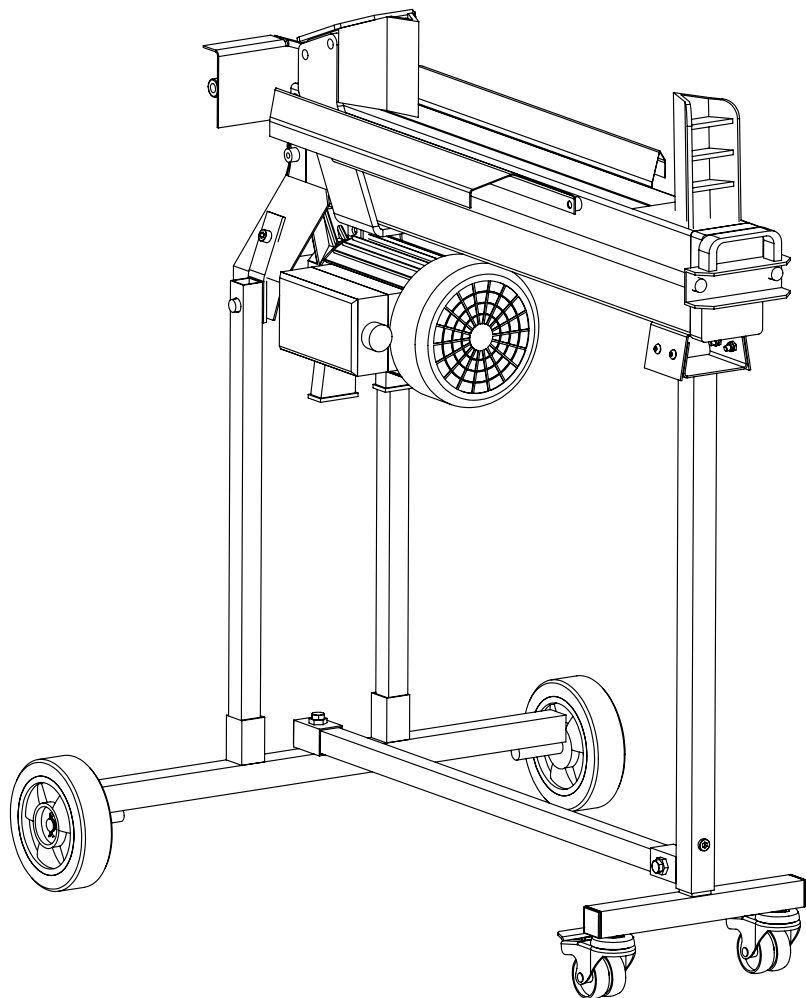

it

Il Modello Mostrato FM10TW

IMPORTANTE: leggere con molta attenzione il presente Manuale, prima di iniziare ad operare.



Specifiche tecniche	2
Conoscere il tuo spaccalegna elettrico	4
Conoscere il tuo benzina spaccalegna	5
Sicurezza	6
Operazione	10
Manutenzione	18
Vista esplosa	21
Elenco dei componenti	22
Garanzia	24
Accessori	25
Stand/Trolley Assembly	26

MODELLO (Elettrico)	FM8	FM10
Diametro del tronco minima	50 mm	50 mm
Diametro del tronco massimo	250 mm	500 mm
Lunghezza del tronco massima	370 mm	450 mm
Motore	230V 50Hz 2200W IP54	230V 50Hz 2200W IP54
Forza di taglio	5 ton	5 ton 6 ton 7 ton
Pressione idraulica	400 bar	400 bar 450 bar 500 bar
Capacità idraulico di olio	2.4 Litre	3.5 Litre
Lunghezza	780 mm	940 mm
Larghezza	270 mm	270 mm
Altezza	510 mm	510 mm
Peso	37 kg	47 kg



MODELLO (Benzina)	FM8P	FM10P
Diametro del tronco minima	50 mm	50 mm
Diametro del tronco massimo	250 mm	500 mm
Lunghezza del tronco massima	370 mm	450 mm
Motore	35cc	35cc
	37cc	37cc
	52cc	52cc
Forza di taglio	5 ton	5 ton
	6 ton	6 ton
	7 ton	7 ton
Pressione idraulica	400 bar	400 bar
	450 bar	450 bar
	500 bar	500 bar
Capacità idraulico di olio	2.4 Litre	3.5 Litre
Lunghezza	780 mm	940 mm
Larghezza	270 mm	270 mm
Altezza	510 mm	510 mm
Peso	32 kg	42 kg

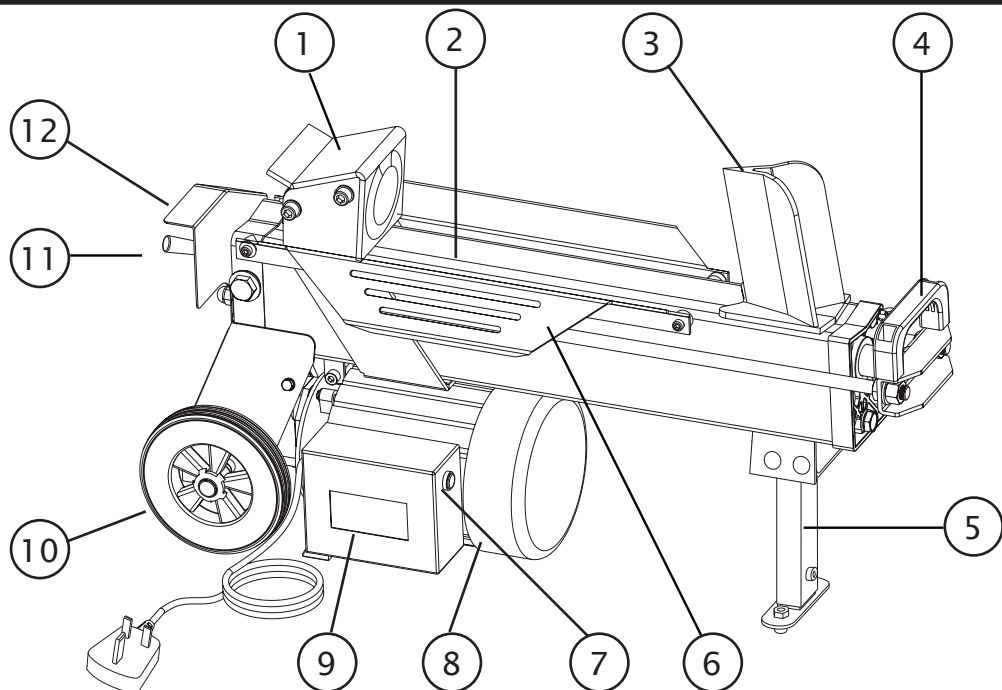

- 1 Spingendo blocco (FM8)
- 2 Rotaia di lavoro
- 3 Cuneo
- 4 Leva di sollevamento
- 5 Gamba di sostegno
- 6 Piastre scorrimento tronco
- 7 Interruttore
- 8 Motore
- 9 Scatola pulsante
- 10 Ruote (piccolo movimenti)
- 11 Leva di controllo idraulico
- 12 Protezione leva di controllo

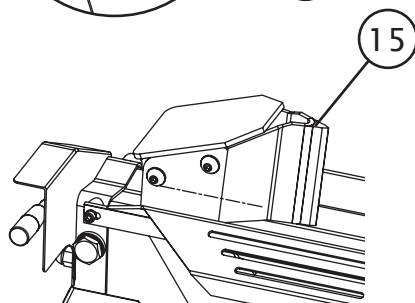
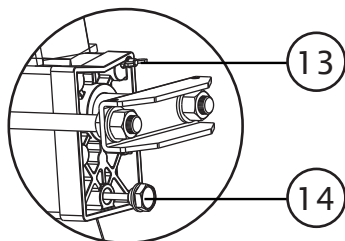

- 13 Vite di spurgo
- 14 Bullone scarico olio / astina
- 15 Duocut lama (FM10)

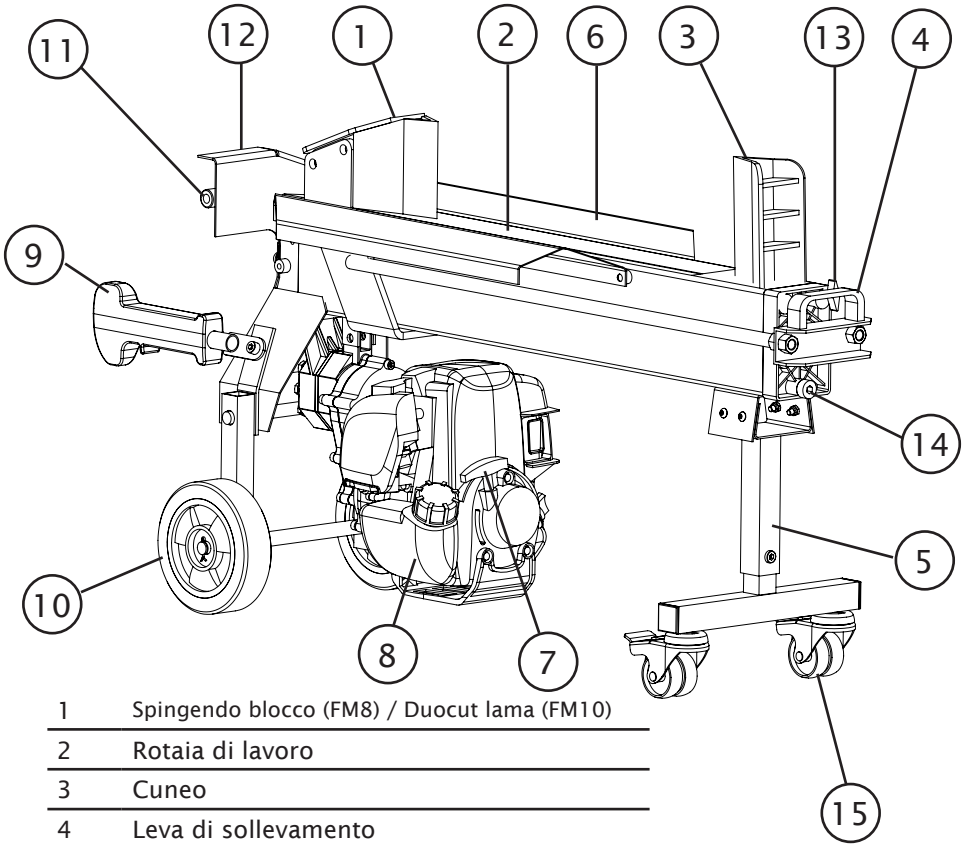

- 1 Spingendo blocco (FM8) / Duocut lama (FM10)
- 2 Rotaia di lavoro
- 3 Cuneo
- 4 Leva di sollevamento
- 5 Gamba di sostegno
- 6 Piastre scorrimento tronco
- 7 Inizio di tiro
- 8 Motore
- 9 Comando gas
- 10 Ruote (piccolo movimenti)
- 11 Leva di controllo idraulico
- 12 Protezione leva di controllo
- 13 Vite di spurgo
- 14 Bullone scarico olio / astina
- 15 Rotelle bloccabili

Conoscere il tuo benzina spaccalegna



COMPRENDERE L'UTILIZZO DELLO SPACCALEGNA: Leggere con molta attenzione il presente manuale e le etichette affisse allo spaccalegna. Accertarsi di averne compreso il corretto funzionamento, i campi di applicazione e i suoi limiti, così come i pericoli che possono derivare dall'uso della macchina stessa.

USO DI DROGHE, ALCOOL O MEDICINALI:

Non utilizzare lo spaccalegna se si è sotto l'effetto di droghe, alcool o medicinali.

EVITARE SITUAZIONI PERICOLOSE:

Utilizzare lo spaccalegna sul terreno, sulla base in dotazione o una delle basi disponibili come accessori. Assicurarsi che la base, se utilizzato, è assemblato in modo sicuro.

Mantenere l'area di lavoro pulita e ben illuminata. Gli ambienti di lavoro ingombro favorisce incidenti. Non utilizzare lo spaccalegna in aree bagnate o umide, e non esporlo alla pioggia. Non utilizzarlo in aree in cui siano presenti vapori provenienti da vernici, solventi o liquidi infiammabili.

ISPEZIONARE LO SPACCALEGNA:

Effettuare un'ispezione dello spaccalegna prima di accenderlo. Mantenere i dispositivi di sicurezza al posto giusto e in ordine. Adottare l'abitudine di controllare che le chiavi di regolazione siano rimosse dall'area di lavoro prima di accendere la macchina. Sostituire i componenti danneggiati o mancanti prima di utilizzare la macchina.

INDOSSARE INDUMENTI APPROPRIATI:

Non indossare abiti larghi, guanti, collane o altri gioielli (anelli, orologi da polso), poiché possono restare impigliati nella macchina.

Si consiglia l'uso di guanti protettivi non conduttori di elettricità e scarpe anti-scivolo. Inoltre, raccogliere i capelli lunghi in modo da evitare che vengano catturati dalla macchina quando è in funzione.

PROTEGGERE OCCHI E VOLTO :

Qualsiasi spaccalegna può gettare corpi estranei negli occhi. Ciò può causare danni permanenti agli occhi. Indossare sempre occhiali di sicurezza. Gli occhiali di tutti i giorni hanno un impatto solo lenti resistenti. Essi non sono occhiali di sicurezza.

simbolo su
la macchina





simbolo su
la macchina

Stand dietro ea destra della macchina durante l'utilizzo. Non piegarsi alla macchina di funzionare, questa è una posizione scomoda operativa che ha l'operatore portare la faccia vicino alla macchina, e quindi rischiare di essere colpito da trucioli di legno o detriti.

PROLUGHE ELETTRICHE:

L'uso improprio delle prolughe può causare uno scorretto funzionamento dello spaccalegna, che a sua volta potrebbe surriscaldarsi. Accertarsi che la prolunga non abbia una lunghezza superiore ai 10m e che la sua sezione non sia inferiore a 2.5mm², al fine di garantire un uso sicuro del cavo. Evitare l'uso di connessioni libere e isolate in modo inadeguato. Le connessioni devono essere fatte in modo corretto e adatto ad un uso in ambiente esterno.

EVITARE SCOSSE ELETTRICHE:

Controllare che il circuito elettrico sia adeguatamente protetto e che la presa eroghi la potenza, il voltaggio e la frequenza previsti per il motore. Controllare che ci sia una connessione a terra e un interruttore differenziale di regolazione a monte.

Adagiare lo spaccalegna al suolo. Evitare il contatto fisico con tubazioni, radiatori, stufe ed altre parti o oggetti pericolosi.

Mai aprire la scatola elettrica dove è presente il pulsante di accensione. Dovesse essere necessario farlo, contattare un elettricista qualificato.

Accertarsi che le dita non tocchino i poli di metallo della spina mentre la si sta collegando o scollegando alla rete elettrica.

EVITARE USTIONI: Evitare il contatto con l'olio caldo, gas di scarico e superfici calde. Non toccare il motore o di scarico, queste parti sono molto calde dal funzionamento e rimangono calde per un certo tempo dopo che l'unità è spenta. Lasciare raffreddare il motore prima di fare manutenzione o regolazione.

MOTORE A BENZINA: Spegnerne sempre il motore prima di spostare la macchina. Non modificare o regolare qualsiasi parte della macchina o del motore che viene sigillato dal produttore o dal distributore. Controllare sempre prima dell'uso, come specificato nel manuale del produttore.



WWW.FOREST-MASTER.COM

Non modificare le impostazioni del motore né eccessiva velocità del motore. Il regolatore controlla la velocità massima di sicurezza di funzionamento del motore.

Non far funzionare il motore ad alta velocità quando non si lavora.

TENERE I BAMBINI LONTANO I VISITATORI ED:

Lo spaccalegna deve essere sempre utilizzato da una sola persona. Chiunque altro deve essere tenuto a debita distanza dall'area di lavoro, specialmente quando lo spaccalegna è in funzione. Mai servirsi dell'aiuto di altre persone per liberare un tronco impigliato nello spaccalegna.

ISPEZIONARE IL TRONCO:

Accertarsi che non ci siano chiodi o altri corpi estranei nei tronchi da tagliare. Le estremità dei tronchi devono essere tagliate a 90 ° rispetto alla base. I rami devono essere tagliati a livello con il tronco.

NON SPORGERSI :

Il pavimento non deve essere scivoloso. Mantenere sempre l'equilibrio. Mai stare in piedi sopra lo spaccalegna. Possono verificarsi incidenti gravi se lo spaccalegna si inclina o se si verifica un contatto accidentale con la parte di taglio. Non riporre alcun oggetto sopra o nei pressi dello spaccalegna.

EVITARE DANNI CAUSATI DA INCIDENTI CASUALI: Prestare sempre la massima attenzione al movimento dello spaccalegna. Non cercare di caricare il tronco prima che la guida che lo spinge si sia fermata. Tenere le mani lontane da tutti i componenti mobili.

PROTEGGERE LE MANI:

Tenere le mani lontane dai tagli e dalle crepe che si aprono nel tronco, poiché possono richiudersi improvvisamente tagliando o amputando le mani.

Non rimuovere con le mani i tronchi che sono rimasti impigliati.

NON FORZARE LA MACCHINA:

Lo spaccalegna funziona al meglio ed in modo oìù sicuro se lavora al livello per cui è stato progettato. Mai tentare di tagliare tronchi più larghi di quanto indicato sulla tavola delle caratteristiche tecniche. Ciò può rivelarsi pericoloso e può danneggiare la macchina stessa. Non utilizzare lo spaccalegna per uno scopo diverso da quello per cui è stato progettato.

simbolo su
la macchina





simbolo su
la macchina

MAI LASCIARE LA MACCHINA INCUSTODITA MENTRE E' IN FUNZIONE:

Non lasciare la macchina incustodita prima che sia giunta all'arresto completo.

SCOLLEGARE L'ALIMENTAZIONE:

Staccare la spina dello spaccalegna quando non è in uso. Prima di compiere qualsiasi regolazione, prima di sostituire dei componenti, prima di pulirlo o prima di lavorarci. Consultare il manuale tecnico prima di eseguire operazioni di assistenza.

PROTEGGERE L'AMBIENTE:

Portare l'olio utilizzato presso un centro autorizzato alla raccolta o seguire le norme stabilite nel paese in cui si utilizza lo spaccalegna.

Non versare l'olio usato nelle fogne, nel suolo o nell'acqua.

MANTENERE LO SPACCALEGNA AVENDONE CURA: Tenere lo spaccalegna pulito al fine di mantenerne il funzionamento ottimale e sicuro.

RENDERE L'AMBIENTE DI LAVORO SICURO A PROVA DI BAMBINO:

Chiudere l'ambiente di lavoro. Disconnettere gli interruttori principali. Chiudere a chiave l'officina. Riporre lo spaccalegna in un posto sicuro lontano da bambini e persone non qualificate all'uso.

Le avvertenze, le precauzioni e le istruzioni di cui al presente manuale non possono coprire tutte le possibili condizioni e situazioni che possono verificarsi. Si deve comprendere che il buon senso e cautela devono essere applicate dall'operatore quando si utilizza lo spaccalegna.





CONDIZIONI PER L'USO

Questo spaccalegna è un modello adatto ad un uso non professionale. E' progettato per poter funzionare a temperature comprese tra +5°C e 40°C e per essere installato ad altitudini che non siano superiori a 1000m sopra il livello del mare. L'umidità circostante non deve essere inferiore al 50% a 40°C. Lo spaccalegna può essere riposto o trasportato in presenza di temperature comprese tra -25°C e 55°C.

REQUISITI ELETTRICI

Collegare il cavo di alimentazione ad un rifornimento elettrico standard 230V+/-10% (50Hz+/-1Hz) che sia dotato di dispositivi di protezione di sotto-voltaggio, sovra-voltaggio, sovra-corrente, così come di un dispositivo di corrente residua (RCD) con un livello massimo di corrente residua pari a 0.03A.

Questo apparecchio è dotato di una spina di alimentazione elettrica UK 3 pin e viene fornito con un adattatore 2 pin per l'uso, se necessario. NON rimuovere il tappo rete elettrica a 3 pin e montare un pin 2 spina di alimentazione elettrica.

POSIZIONAMENTO DEL SPACCALEGNA

Il spaccalegna deve essere posizionato a livello o, preferibilmente, posizionato con la fine dove il cuneo fisso è, leggermente rialzata. Una differenza di 5mm rispetto alla lunghezza del spaccalegna è sufficiente.

Essa non deve essere posizionato con l'estremità a cuneo fisso, inferiore alla maniglia estremità operativa, in quanto ciò può limitare il flusso dell'olio alla pompa.

Questa estremità leggermente rialzato

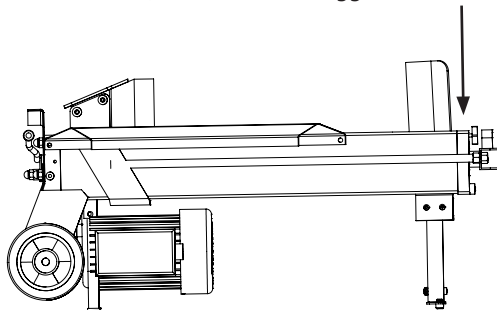



WWW.FOREST-MASTER.COM

VITE DI SPURGO DELL'ARIA

Prima di operare con lo spaccalegna, la vite di spurgo deve essere allentata, fino a quando l'aria passare senza impedimenti dentro e fuori il serbatoio dell'olio.

Il flusso d'aria attraverso il foro della vite di spurgo dovrebbe poter essere individuato durante il funzionamento dello spaccalegna. Prima di spostare lo spaccalegna, accertarsi che la vite di spurgo sia ben serrata, al fine di evitare perdite.

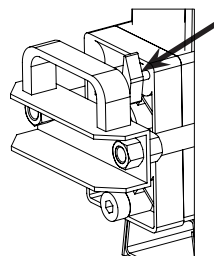

Operazione

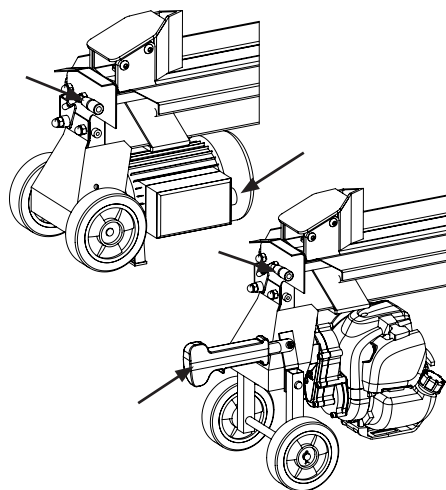

FUNZIONAMENTO A DUE MANI

Questo spaccalegna è dotato di un sistema di controllo che richiede un'operazione da entrambe le mani dell'utente - Una mano controlla la leva di comando idraulica mentre l'altra mano controlla l'interruttore a pulsante o comando dell'acceleratore. Il spaccalegna congelerà sulla assenza di entrambe le mani. Solo dopo che entrambe le mani rilasciano i controlli, sarà il spingitronco iniziare a tornare indietro nella posizione di partenza.

Per dividere il tronco, premere e tenere premuto il pulsante per avviare il motore elettrico (o della valvola a farfalla per il motore a benzina) e poi spostare la leva per far avanzare l'ariete.

Non spostare la leva prima di premere il pulsante o l'acceleratore.



IMPORTANTE: Il mancato allentamento della vite di spurgo mantiene l'aria compressa e sigillata all'interno del sistema idraulico anche dopo essere stata decompressa. Questa continua compressione e decompressione provoca l'esplosione delle guarnizioni del sistema idraulico e causa danni permanenti allo spaccalegna



WWW.FOREST-MASTER.COM

MOTORE A BENZINA (FM8P, FM10P)

Il motore a benzina è fornito senza carburante. Prima dell'uso, riempire il serbatoio del carburante, come specificato nel manuale di costruttori di motori incluso separatamente.

Avviare il motore seguendo la procedura indicata nel manuale produttori di motori.

LUBRIFICARE LA LAVORAZIONE SUPERFICIE

Alcuni tipi di legno può contenere un sacco di linfa che possono occasionalmente aderire alla superficie di lavoro della spaccalegna. Ciò può causare il distanziatore di plastica sotto la lama mobile o spintore, per aderire alla superficie di lavoro, provocando la lama per scuotere e possibilmente tirando il distanziatore via da sotto la lama.

Per evitare che ciò accada, si consiglia di lubrificare superficie di lavoro del spaccalegna prima del primo utilizzo e in seguito periodicamente.

Se il distanziale in plastica venga tirato da sotto la lama o di spinta, non utilizzare lo spaccalegna fino a quando il distanziatore è stato riparato.

Fissare sempre i tronchi in modo fermo sulle piastre di tenuta e sulla rotaia di lavoro. Accertarsi che i tronchi non si girino, non si inclinino e non scivolino mentre si procede al loro taglio. Non forzare la lama spaccando il tronco sulla parte superiore, poiché così facendo si rompe la lama o comunque si rischia di danneggiare la macchina stessa.

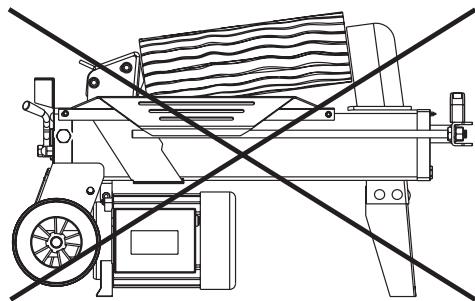

Rompere il tronco nella direzione di crescita della venatura. Non posizionare il tronco di traverso sullo spaccalegna per romperlo. Può essere pericolosa e può danneggiare seriamente la macchina.

Non tentare di spaccare due tronchi contemporaneamente.



ATTENZIONE: Non usare mai la macchina senza il distanziatore in plastica montato sotto la lama.

IMPORTANTE: Non tentare di dividere un log in tutto il grano.



WWW.FOREST-MASTER.COM

Se spaccare il tronco che è già stato diviso, posizionare sempre il tronco in modo che il volto divisione è più in alto e la faccia esterna corteccia coperta di log è contro il letto del spaccalegna.

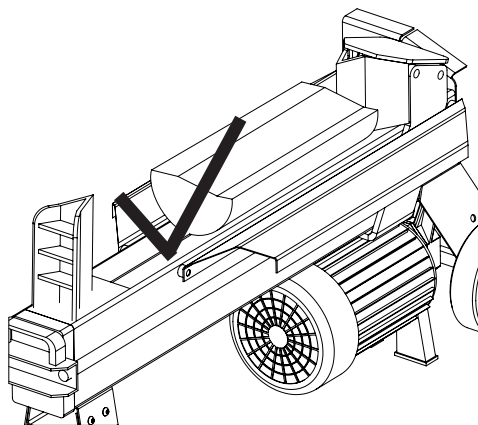

Operazione

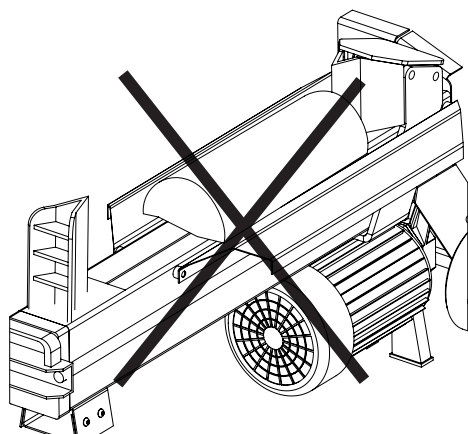

Non mettere mai un tronco split con la faccia spaccata o volti contro il letto del spaccalegna, come questo può causare il tronco di marmellata contro le guide tronco come si divide, piegando così e possibilmente rompere le guide di registro e, eventualmente, il corpo del log splitter.

Dopo 5 secondi di funzionamento, l'olio sotto pressione risulterà surriscaldato e la macchina potrebbe aver riportato danni. In caso si abbia un tronco particolarmente duro da tagliare, ruotarlo di 90° per vedere se può essere spaccato in una diversa direzione. In ogni caso, se non si riesce a tagliarlo, significa che la sua durezza supera la capacità di taglio della macchina, e che pertanto il tronco dovrebbe essere rimosso dalla macchina per proteggere lo spaccalegna.



ATTENZIONE: Non mettere mai il viso diviso o facce di un tronco contro superficie di lavoro del spaccalegna.



RIMUOVERE UN TRONCO INCASTRATO (FM8(P))

Rilasciare entrambi i controlli.

Dopo che la guida di spinta del tronco torna indietro e si ferma del tutto nella sua posizione iniziale, inserire un cuneo di legno sotto il tronco incastrato.

Attivare lo spaccalegna per spingere il cuneo fino a farlo andare completamente sotto il tronco impigliato.

Ripetere la stessa procedura con dei cunei più affilati fino a quando non si riesce a liberare completamente il tronco.

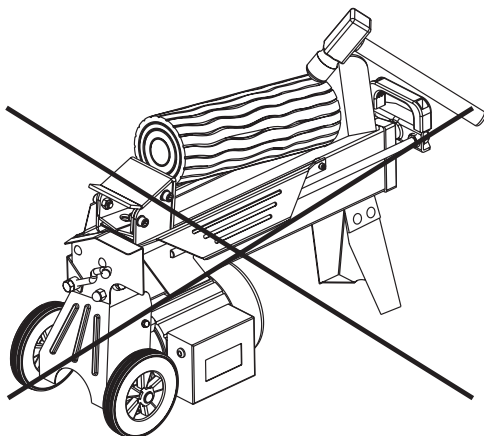
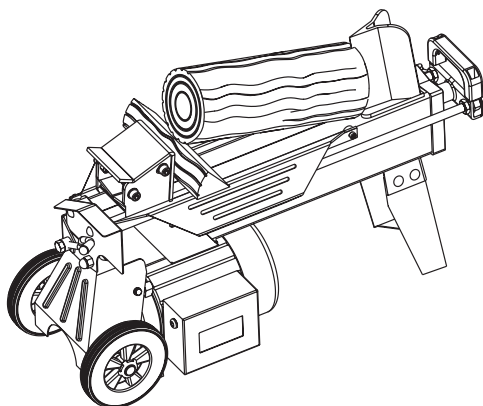

Non cercare di rimuovere il tronco incastrato mediante l'uso di un martello.

Battere con un martello danneggia la macchina o può far sì che il tronco venga sbalzato fuori della macchina e provochi un incidente.



IMPORTANTE: Mai forzare lo spaccalegna per più di 5 secondi esercitando su di.

MONTAGGIO DELLA LAMA DUOCUT (FM8(P))

Per montare la lama Duocut, rimuovere i quattro bulloni che fissano il blocchetto di spinta in posto (una aprire conclusa chiave inglese è meglio per trasformare i dadi) e rimuovere il blocco di spinta dalla culla.

Rimuovere l'inserto in plastica dal fondo del blocchetto di spinta e collegare alla parte inferiore della lama Duocut.

Montare la lama Duocut nel supporto e fissarlo con le quattro viti.

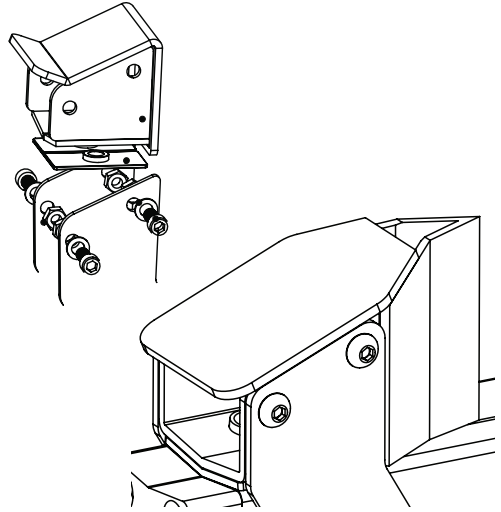

VERIFICA DELL'ALLINEAMENTO (FM8(P) & FM10(D/T/TW/P))

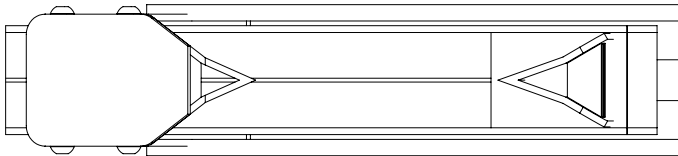

Prima di dividere i log, l'allineamento della lama Duocut deve essere controllato e regolato, se necessario. La lama Duocut deve puntare lungo la linea centrale del letto splitter e allinearsi con il bordo della lama fissa.



NOTA: Come il FM10 può dividere il legno da entrambe le estremità, è estremamente improbabile che un tronco diventerà inceppato.



Per regolare l'allineamento della lama Duocut, serrare o allentare il dado della estremità anteriore del ciascuno dei bracci a culla per aumentare o diminuire la tensione. Per aumentare la tensione, ruotare la parte posteriore dado in senso antiorario per allentarla quindi ruotare la dado anteriore in senso orario per stringerlo. Per diminuire la tensione, ruotare la dado anteriore in senso antiorario per allentarla quindi ruotare il dado posteriore in senso orario per stringerlo.

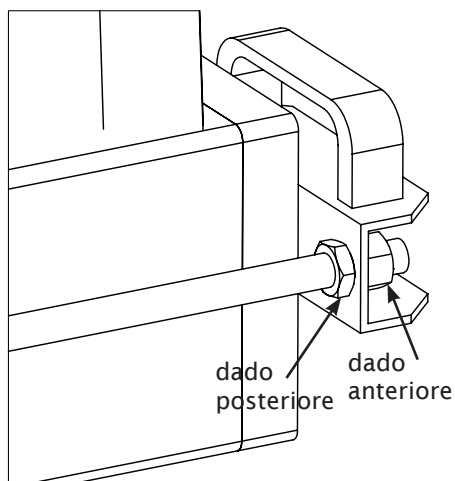

Mantenimento della lama mobile in uso

Nella maggior parte delle condizioni, il vostro spaccalegna non avrà un problema se le lame incontrano un nodo del legno. La lama che incontra il nodo semplicemente fermare la scissione e lo splitter continuerà scissione con l'altra lama.

Tuttavia vi è una possibilità che, se la lama mobile colpisce un nodo ad un angolo poco profondo quindi piuttosto che la lama mobile arresto, la lama mobile può essere deviato dalla linea centrale della macchina. In questo caso, se si continua a spaccare il legno, le lunghe braccia della lama carrello mobile può essere piegato fuori allineamento.

Quando si è spaccare tronchi, è necessario quindi monitorare la lama in movimento e se si osserva la lama di essere deviato lontano dalla mezzeria dello splitter, si deve interrompere immediatamente la scissione. Dopo che la lama è tornata alla sua posizione di arresto, è necessario ruotare il registro di 90 gradi attorno all'asse lungo e provare a spaccare la legna ancora una volta.



Per ridurre al minimo la possibilità di un nodo deviando la lama, si raccomanda di posizionare tronchi che hanno un nodo visibile, in modo che il nodo è verticale. Si noti, tuttavia, che, come spiegato a pagina 13, non devi posizionare un tronco con un viso diviso verso il letto del spaccalegna al fine di posizionare un nodo in verticale.

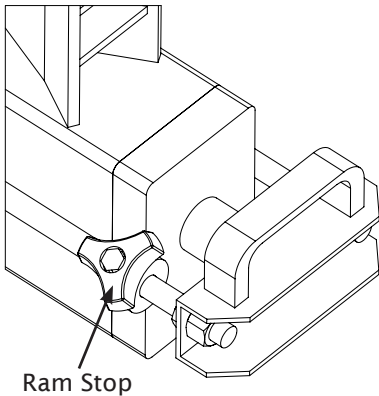

RAM STOP (FM10)

Allentare la manopola sulla Ram Stop in modo che sia libero di scorrere sulla barra. Azionare lo spaccalegna per spostare il pistone in avanti alla lunghezza desiderata. Tenendo la leva di comando per garantire il pistone non ritorna, posizionare la Ram Stop contro la parte anteriore dello splitter e serrare utilizzando la manopola. La Ram Stop può essere regolata semplicemente svitando la manopola e scorrevole lungo la barra culla, il pistone può essere necessario spostare in avanti a seconda della lunghezza del log si desidera dividere. La leva di comando deve essere tenuto in posizione quando si svita la Ram Stop, o il pistone tornerà.



IMPORTANTE: Accertarsi che il motore sia spento e usare solo la leva di comando per tenere il pistone in posizione durante la regolazione della Ram Stop.



SOSTITUIRE L'OLIO IDRAULICO

Sostituire l'olio idraulico nello spaccalegna dopo 150 ore di utilizzo della macchina. Adottare le seguenti misure per sostituirlo.

- Accertarsi che tutte le parti movibili siano ferme e che lo spaccalegna sia scollegato dalla corrente.
- Svitare il bullone di drenaggio con l'asta di livello per rimuoverlo.
- Ruotare lo spaccalegna verso il lato della gamba di sostegno sopra un contenitore della capacità di 4 litri per drenare l'olio idraulico e farlo uscire.
- Ruotare lo spaccalegna sul lato del motore.
- Riempire con olio idraulico fresco secondo la capacità di olio idraulico del modello, indicate nella tabella delle Specifiche tecniche.
- Pulire la superficie dell'asta di livello sul bullone di drenaggio dell'olio, e riporla nuovamente nel serbatoio dell'olio mentre si mantiene lo spaccalegna in posizione verticale.
- Accertarsi che il livello dell'olio ripristinato sia compreso tra le due scanalature attorno all'asta di livello.
- Pulire il bullone di drenaggio prima di riavvitarlo. Accertarsi che sia ben serrato per evitare perdite prima di posizionare lo spaccalegna in posizione orizzontale.

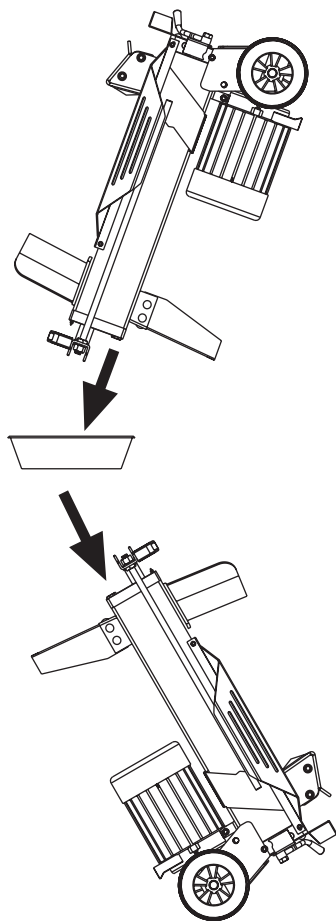

Controllare periodicamente il livello dell'olio per assicurarsi che sia tra i 2 scanalature intorno l'asta di livello. Quando il livello dell'olio raggiunge la scanalatura inferiore, è necessario rabbocco dell'olio. Si consiglia di utilizzare ISO fluido idraulico 46 grado, a volte etichettato come # 46 olio di qualità.



AFFILARE IL CUNEO

Dopo aver usato lo spaccalegna per un certo periodo, affilare il cuneo dello spaccalegna mediante l'uso di una lima a denti fini e appianare qualsiasi bavatura o parte danneggiata lungo il bordo di taglio.

CARRELLO MOBILE

Quando nuovo, si può notare che a volte il carrello mobile è lento rinviare o non restituisce completamente al rilascio dei comandi. Ciò è dovuto al necessario accoppiamento preciso tra il distanziale in plastica che è montato sotto e sui lati dello spintore o Duocut lama. Con l'uso questo spacer indosserà modo che il carrello restituisce correttamente.

Se dopo aver usato lo spaccalegna per un po', il carrello è ancora lento a restituire o non restituisce completamente, seguire la procedura riportata di seguito.

Lie splitter su un lato e rimuovere le due viti che fissano lo spintore / lama su quel lato. Rimuovere le rondelle dall'esterno del carrello e metterli tra carraige e spintore / lama. Se è difficile ottenere le rondelle in poi il divario può essere aperto con un cacciavite a lama piatta.

Verificare lo spaccalegna e se il carrello non è ancora tornando correttamente, ripetere la procedura con le viti sul lato opposto.

Si noti che quando il distanziatore di plastica è finalmente in letti, si raccomanda di ritorno le rondelle alla posizione esterna.

MOTORE A BENZINA

Per la manutenzione e la risoluzione dei problemi del motore a benzina, vedere manuale del produttore incluso separatamente.



PROBLEMA	PROBABILE CAUSA	CONSIGLIATO
Non taglia il tronco	Il tronco è posizionato in modo incorretto	Fare riferimento alla sezione "Operazione" per caricare correttamente il tronco
	Le dimensioni o la durezza del tronco superano la capacità della macchina	Ridurre le dimensioni del tronco prima di tagliarlo sullo spaccalegna
	La superficie di taglio del cuneo è smussata	Fare riferimento alla sezione "Affilare il cuneo" per affilare la superficie di taglio
	C'è una perdita d'olio	Localizzare la/e perdita/e e contattare il rivenditore
	Bassa pressione causata dalla regolazione non autorizzato del Max. Limitazione di pressione Vite.	Contattare il rivenditore
	Blocco parziale dei modi di olio della pompa.	Girare lo splitter a testa in giù. Svitare i 3 bulloni di fissaggio della pompa al lato inferiore della piastra posteriore. Verificare i modi di olio nella pompa e la piastra di estremità per i segni di un blocco. Contattare il rivenditore
La guida di spinta del tronco si muove a scatti, facendo rumore non familiare o vibrare un sacco	Mancanza di olio idraulico e presenza di aria eccessiva nel sistema idraulico Contattare il rivenditore	
Perdite di olio attorno al pistone cilindrico o da altri punti	E' rimasta dell'aria l'interno del sistema idraulico mentre si adoperava lo spaccalegna	Allentare la vite di spurgo di 3 ~ 4 rotazioni prima di far funzionare lo spaccalegna
	La vite di spurgo non è stata ben serrata prima di spostare lo spaccalegna	Serrare la vite di spurgo prima di muovere lo spaccalegna
	Il bullone di drenaggio dell'olio con l'asta di livello non è serrato	Serrare il bullone di drenaggio dell'olio con l'asta di livello
	L'assemblaggio della valvola di controllo idraulico e/o la guarnizione/i sono usurati	Contattare il rivenditore



WWW.FOREST-MASTER.COM

Vista esplosa

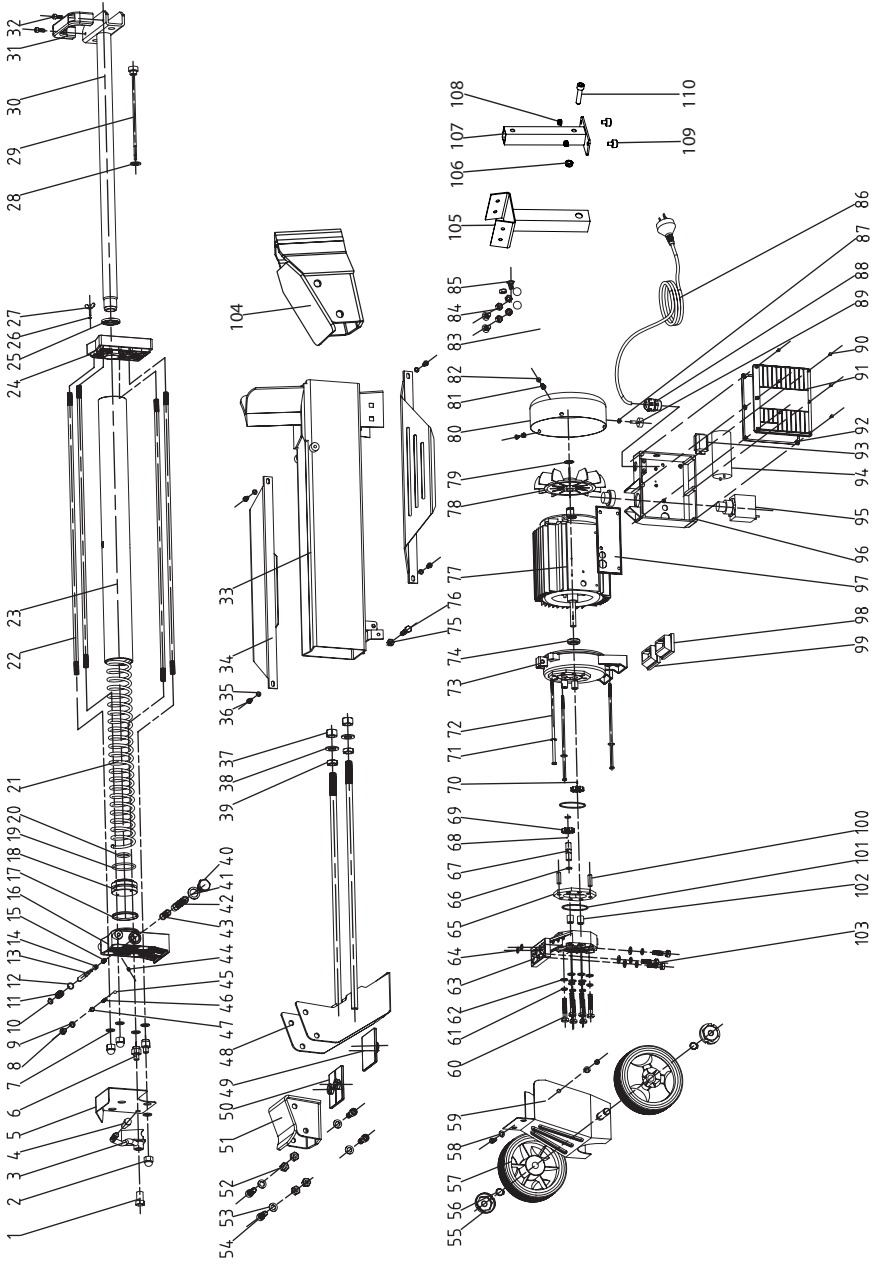



arti- colo	descrizione
1	Lever Mount Nut
2	Nut Cap M10
3	Lever
4	Lever Knob
5	Guard Plate
6	Nut
7	Copper Gasket
8	Screw M8
9	O-ring 5.5x2
10	Snap Washer
11	Valve Retract Spring
12	O-ring 6x1.5
13	Valve Core Rod
14	Sliding Pressure Sensor Sleeve
15	Sliding Pressure Sensor Sleeve Spring
16	Aluminium Cover Rear
17	O-ring 55x3.1
18	Piston
19	Piston Ring
20	O-ring 32x3.5
21	Spring
22	Stud
23	Hydraulic Cylinder
24	Aluminium Cover Front
25	Piston Rod Seal
26	O-ring 7x1.9
27	Wing Bolt M5x12
28	Washer Groupware
29	Dipstick

arti- colo	descrizione
30	Piston Rod
31	Lift Handle
32	Screw M6x16
33	Frame Tube
34	Log Guide
35	Spring Washer
36	Screw M6x10
37	Nut
38	Flat Washer
39	Nut M14
40	Nut Plug
41	Washer Groupware
42	Valve Sleeve
43	O-ring 14x1.9
44	Adjusting Screw
45	Steel Ball 6
46	Pressure Limited Valve Spring
47	Adjusting Screw
48	Moving Carriage
49	Plastic Insert 1
50	Plastic Insert 2
51	Log Pusher (FM8)
52	Nut
53	Flat Washer
54	Screw
55	Wheel Cover
56	Block Turn
57	Wheel
58	Washer



arti- colo	descrizione
59	Wheel Shelf
60	Bolt M8x55
61	Spring Washer
62	Washer
63	Gear Pump Cover
64	O-ring 10.6x2.65
65	Gear Housing Plate
66	Circlip
67	Gear Shaft
68	Steel Ball 2.5
69	Gear
70	Pin 2.5x4
71	Washer
72	Bolt
73	Motor Cover
74	Seal FB11x26x7
75	Nut
76	Screw M8x35
77	Motor
78	Fan
79	Block Turn
80	Fan Cover
81	Spring Washer
82	Cross Head Screw M5x10
83	Leg Groupware
84	Nut M8
85	Bolt M8x12
86	Power Cable

arti- colo	descrizione
87	Nut M5
88	Power Cable Grommet
89	Adjustable Foot Bolt
90	Screw M4x10
91	Switch Box Cover
92	Airproof Underlay
93	Connection Terminal
94	Capacitor
95	Switch
96	Switch Box
97	Waterproof Underlay
98	Motor Foot Shoe Left
99	Motor Foot Shoe Right
100	Pin 8x24
101	O-ring 46.2x1.8
102	Sliding Sleeve
103	Bolt M8x30
104	Duocut Blade (FM10)
105	New Front Leg
106	M8 Nyloc Nut
107	New Front Foot
108	M6 Nyloc Nut
109	M6 Rubber Foot
110	M8x35 Cap Head Bolt



Garanzia

Questo prodotto ha una garanzia di un (1) anno limitata contro difetti di fabbricazione e dei materiali. Se questo prodotto dovesse difettoso entro il periodo di garanzia indicato, restituirlo al negozio con prova di acquisto, e sarà sostituito o riparato gratuitamente.

IMPORTANTE: SI DECLINA OGNI RESPONSABILITÀ PER USO IMPROPRIO DI QUESTO PRODOTTO. MODIFICA DI QUESTO PRODOTTO (A MENO CHE TALE MODIFICA È STATA AUTORIZZATO DAL BOSCO MASTER) INVALIDERÀ LA GARANZIA.

Questa garanzia non copre:

1. Qualsiasi parte che è diventato inutilizzabile a causa di uso improprio, abuso, negligenza, incidente, manutenzione inadeguata o alterazione
2. L'unità, se non è stato operato e / o mantenuti in conformità con il manuale del proprietario
3. La normale usura
4. Elementi della manutenzione ordinaria come lubrificanti, affilatura
5. Normale deterioramento della finitura esterna a causa di uso o di esposizione

Spese di spedizione:

Oneri per la consegna o il ritiro delle unità di spedizione, parti del gruppo o gli allegati all'unità sono a carico dell'acquirente. L'acquirente deve pagare le spese di trasporto per qualsiasi parte presentato per la sostituzione in garanzia a meno che tale ritorno è richiesto da Forest Master.



Duocut Lama (FM8)

La lama Duocut è facilmente montato al posto del blocchetto di spinta standard, consentendo lo spaccalegna dividere da entrambe le estremità, rendendo la scissione di tronchi più veloce ed efficiente.

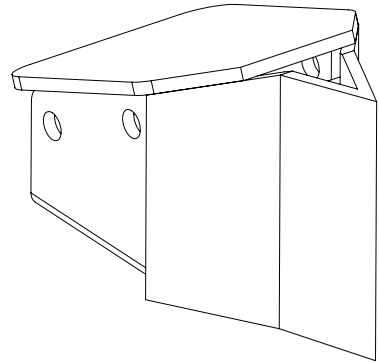

Supporto

Vari stand sono disponibili che consentono lo spaccalegna per essere portato a un'altezza di lavoro comoda.

Poiché le ruote dal retro dello splitter vengono trasferiti al supporto, l'unità combinata può ancora facilmente essere spostato lungo il sul posto di lavoro.

Inoltre gli stand possono essere dotate di ruote bloccabili sul davanti, che li rende altamente manovrabile. Sono adatti sia per il FM8 e la FM10 spaccalegna e sarà anche adatta altri modelli.

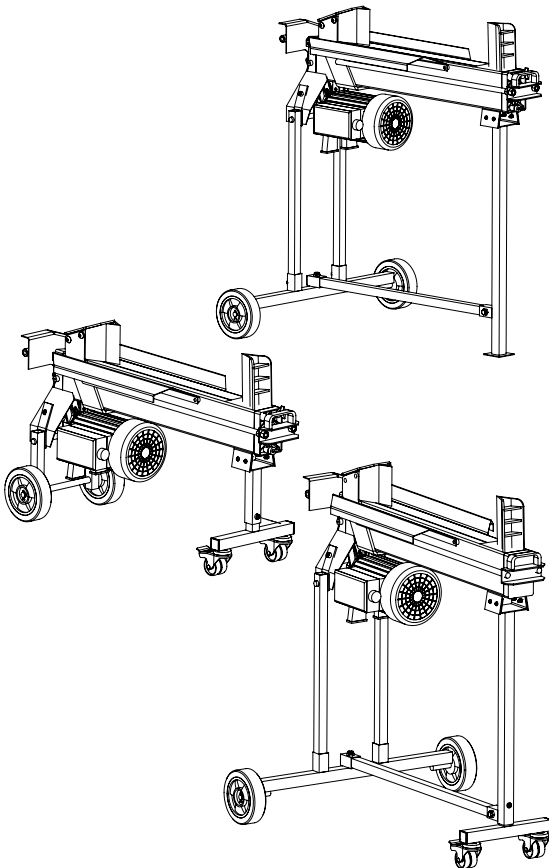



WWW.FOREST-MASTER.COM

10T Supporto

1. Scollegare l'alimentazione elettrica prima di iniziare.

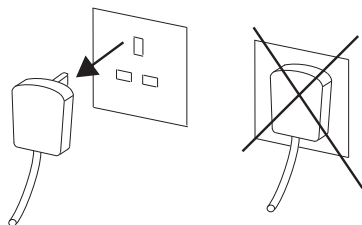
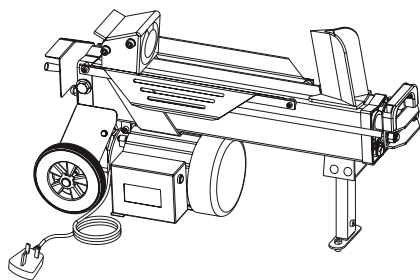

2. Rimuovere le ruote e l'assemblea piede anteriore dal spaccalegna.

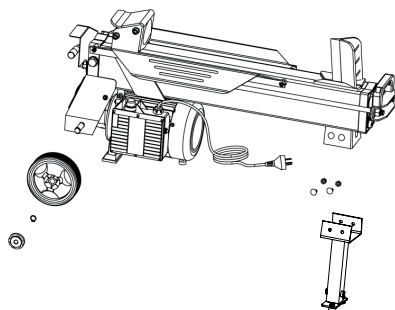

3. Fissare le ruote che sono stati rimossi, ad dagli assi dello stand. È possibile riutilizzare gli anelli di sicurezza o utilizzare i supplementari copiglie in dotazione.

Si noti che per tutti i modelli della FM8, la barra che collega la gamba anteriore a quello posteriore, può essere tagliato a 650 millimetri di lunghezza per ridurlo.

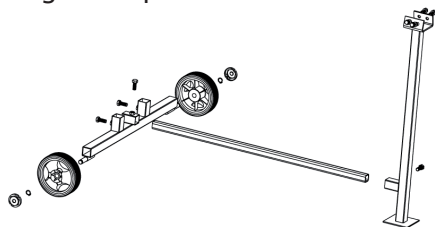

4. Fissare le gambe posteriori ad lo spaccalegna poi montare il ripartitore sul cavalletto.

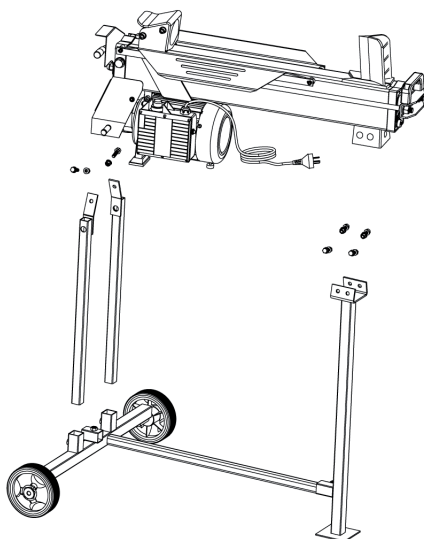



10TW Supporto

Il montaggio del supporto FMTW è fondamentalmente la stessa della FMT basamento tranne che i bulloni di montaggio ricino nella parte inferiore della gamba anteriore. Utilizzare il dado e bullone che fissa le due parti del complesso piede anteriore insieme. Assicurarsi che l'alimentazione sia scollegata prima del montaggio.

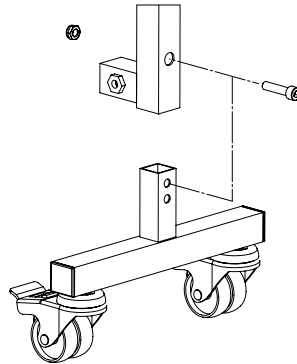
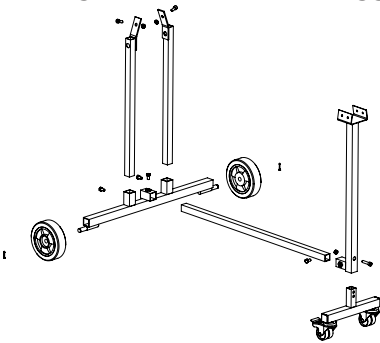

Montaggio del 10TW Supporto alla FM8P & FM10P

Rimuovere le ruote posteriori dal perno. Rimuovere il supporto acceleratore e valvola a farfalla, e rimuovere le gambe posteriori. Rimuovere il gruppo gamba anteriore dal spaccalegna e rimuovere il gruppo caster dalla gamba anteriore. Mantenere tutti i dadi e bulloni in quanto questi sono utilizzati sul nuovo stand.

Fissare le ruote agli assi sulla traversa posteriore. Fissare le gambe nuove posteriori e il montaggio dell'acceleratore in spaccalegna e collegare il gruppo ruota posteriore per le gambe. Fissare la nuova gamba anteriore per lo spaccalegna e collegare il gruppo delle rotelle per il fondo. Infine fissare la barra di collegamento tra il piede anteriore e posteriore

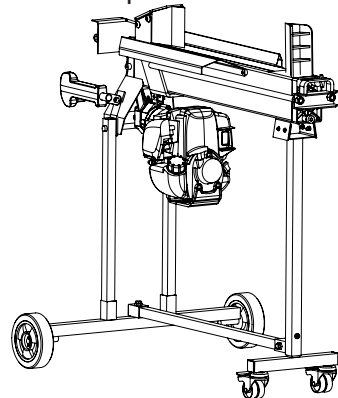
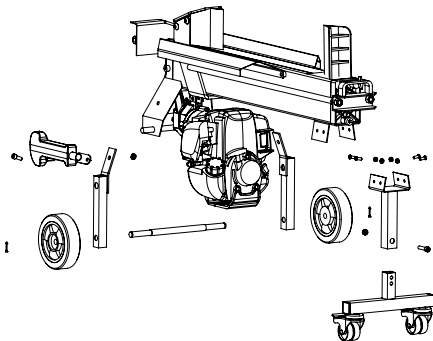



WWW.FOREST-MASTER.COM

10MW Supporto

Scollegare l'alimentazione elettrica prima di iniziare.

1. Rimuovere le ruote dal spaccalegna e rimuovere la parte inferiore della gamba anteriore.

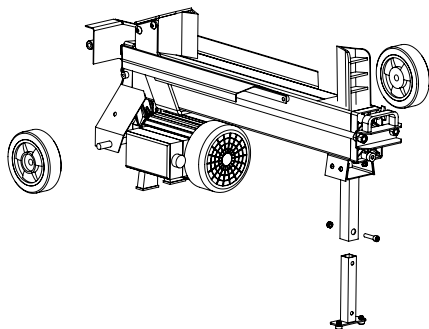

2. Scanalare l'assale attraverso le gambe posteriori e collegare le ruote per l'asse con gli anelli di sicurezza esistenti o le copiglie forniti. Collegare il gruppo ruota per lo spaccalegna.

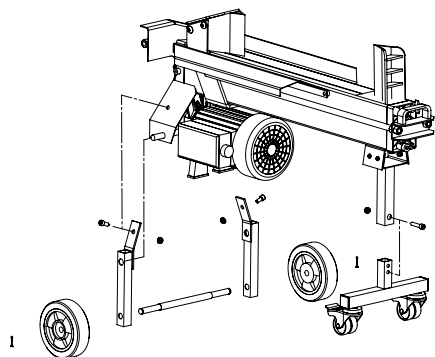

3. Collegare il gruppo di ricino ad la gamba anteriore. Si noti che il bullone deve passare attraverso il foro inferiore nel montaggio di ricino.

Si noti che l'altezza metà carrello può essere utilizzato anche con il piede anteriore standard che è montato sul spaccalegna momento della spedizione.

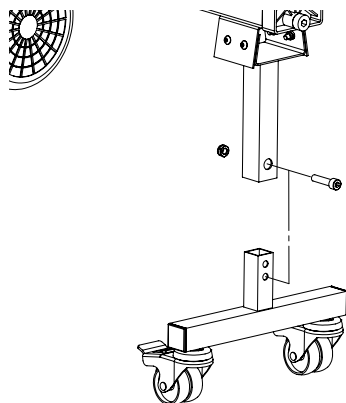

NOTA: E 'la nostra politica ad miglioramento continuo dei prodotti e come tale ci riserviamo il diritto di modificare i dati, specifiche e componenti senza preavviso.

Prodotto su licenza per Forest Master Limited.

Capo ufficio:

Forest Master Ltd, Industry Road, Heaton, Newcastle Upon Tyne, NE6 5XB, United Kingdom.

Tel: +44 191 2966939 email: info@forest-master.com - web: www.forest-master.com

Cortadora de Troncos



WWW.FOREST-MASTER.COM

MODELO FM8(P) & FM10(D/T/TW/P)

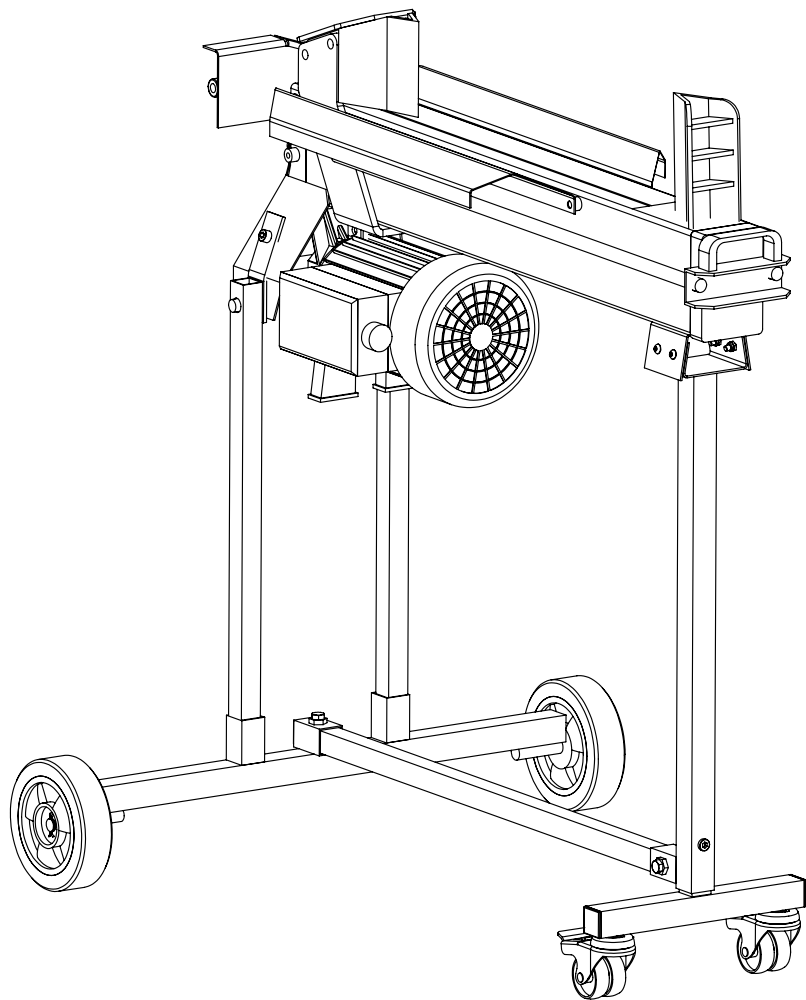

modelo que se muestra FM10TW

es

IMPORTANTE: Lea todo este manual antes de armar y usar y observar todas las reglas de seguridad e instrucciones de funcionamiento.



Especificación técnica	2
Conozca su cortadora de troncos eléctrico	4
Conozca su cortadora de troncos gasolina	5
Seguridad	6
Funcionamiento	10
Mantenimiento	18
Vista explosionada	21
Lista de piezas	22
Garantía	24
Accesorios	25
Montaje del soporte	26

Modelo (eléctrico)	FM8	FM10
Diámetro de troncos mínimo	50 mm	50 mm
Diámetro de troncos máximo	250 mm	500 mm
Longitud de troncos máxima	370 mm	450 mm
Motor	230V 50Hz 2200W IP54	230V 50Hz 2200W IP54
Fuerza de división	5 ton	5 ton 6 ton 7 ton
Presión hidráulica	400 bar	400 bar 450 bar 500 bar
Capacidad de aceite hidráulica	2.4 Litre	3.5 Litre
longitud	780 mm	940 mm
Ancho	270 mm	270 mm
Altura	510 mm	510 mm
Peso	37 kg	47 kg



Model (gasolina)	FM8P	FM10P
Diámetro de troncos mínimo	50 mm	50 mm
Diámetro de troncos máximo	250 mm	500 mm
Longitud de troncos máxima	370 mm	450 mm
Motor	35cc	35cc
	37cc	37cc
	52cc	52cc
Fuerza de división	5 ton	5 ton
	6 ton	6 ton
	7 ton	7 ton
Presión hidráulica	400 bar	400 bar
	450 bar	450 bar
	500 bar	500 bar
Capacidad de aceite hidráulica	2.4 Litre	3.5 Litre
longitud	780 mm	940 mm
Ancho	270 mm	270 mm
Altura	510 mm	510 mm
Peso	32 kg	42 kg

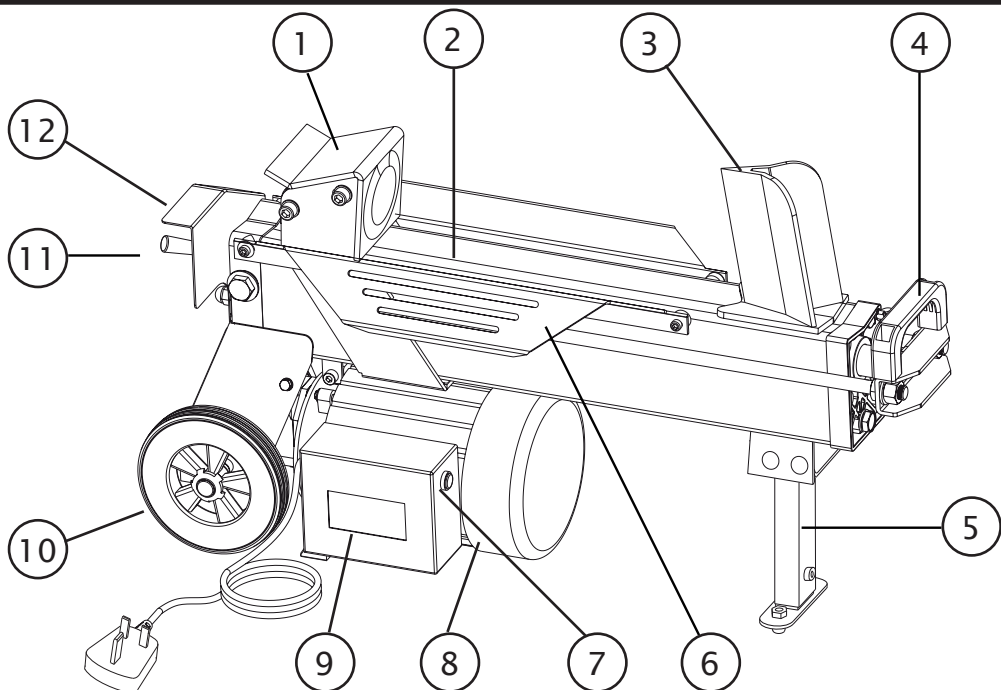

- 1 Bloque de empuje (FM8)
- 2 Tabla de trabajo
- 3 Cuña
- 4 Agarradera de levantamiento
- 5 Pata de apoyo
- 6 placas de retención de troncos
- 7 Interruptor de botón
- 8 Motor
- 9 Caja de botones pulsadores
- 10 Ruedas (movimiento menor de edad)
- 11 Palanca de control hidráulico
- 12 Protector de la palanca

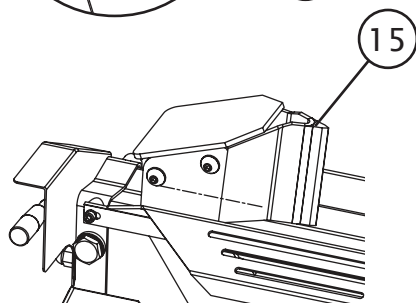
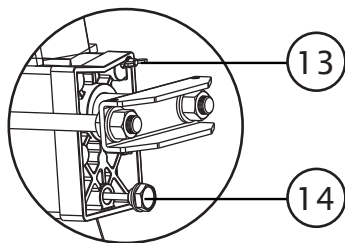

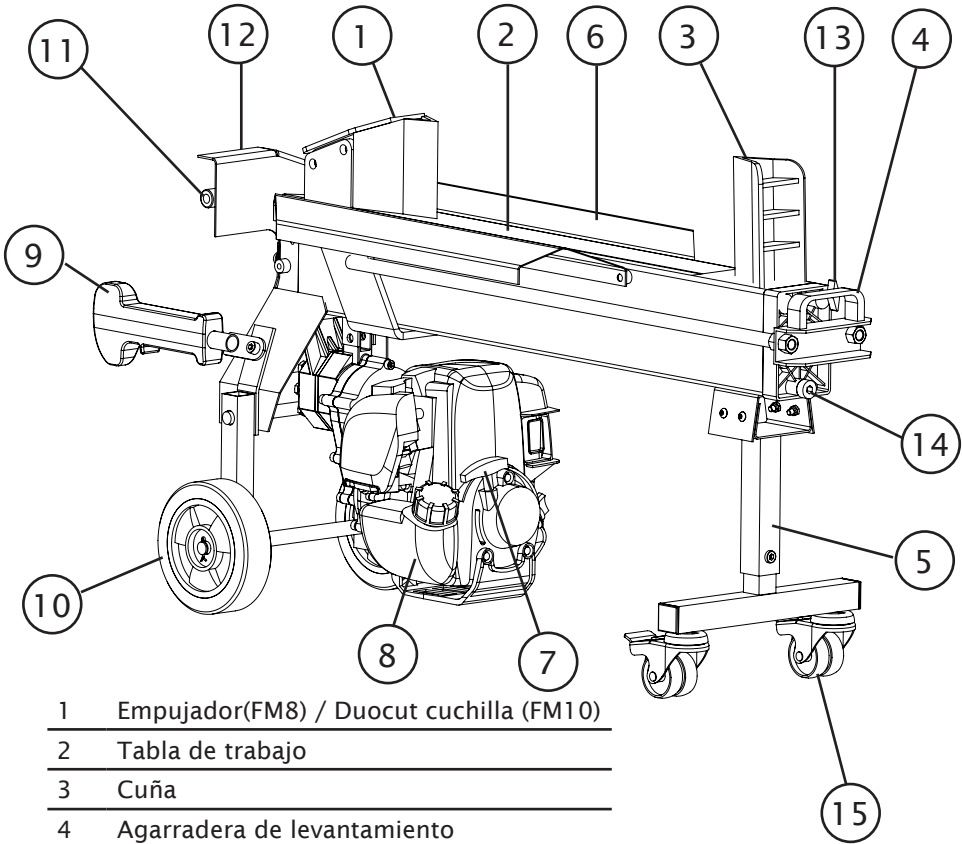

Conozca su cortadora de troncos benzina

- 1 Empujador(FM8) / Duocut cuchilla (FM10)
- 2 Tabla de trabajo
- 3 Cuña
- 4 Agarradera de levantamiento
- 5 Pata de apoyo
- 6 placas de retención de troncos
- 7 Tire de inicio
- 8 Motor
- 9 Control del acelerador
- 10 Ruedas (movimiento menor de edad)
- 11 Palanca de control hidráulico
- 12 Protector de la palanca
- 13 Tornillo de purga de aire
- 14 Drenaje de aceite/varilla de nivel
- 15 Echadores bloqueables



WWW.FOREST-MASTER.COM

COMPRENDA LA CORTADORA DE TRONCOS: Lea y entienda el manual del propietario y las etiquetas adheridas a la cortadora de troncos. Aprenda las aplicaciones y limitaciones, así como los posibles peligros específicos relacionados con él.

LAS DROGAS, EL ALCOHOL Y LOS MEDICAMENTOS: No utilice la cortadora de troncos si se encuentra bajo los efectos de drogas, alcohol o medicamentos.

EVITE CONDICIONES PELIGROSAS: Utilice la cortadora de troncos en el suelo, en el soporte suministrado o uno de los stands disponibles como accesorios. Asegúrese de que el soporte, si se utiliza, está firmemente montado.

Mantenga limpia el área de trabajo. Una mesa o área de trabajo mal despejada es causas común de accidentes.

No utilice la cortadora de troncos en lugares húmedos o mojados ni la exponga a la lluvia.

No lo use en áreas donde los vapores de pintura, disolventes o líquidos inflamables representan un peligro potencial.

INSPECCION LA CORTADORA DE TRONCOS: Verifique su cortadora de troncos antes de encenderlo. Mantenga las protecciones en su lugar y en buenas condiciones. Acostúmbrese a revisar que las llaves de ajuste se retiran de la zona de la herramienta antes de encenderla. Sustituya las piezas dañadas, faltantes o fallidos antes de usarlo.

VÍSTASE ADECUADAMENTE: Evite ponerse ropas holgadas, corbatas ni joyas que puedan engancharse y tirar de usted hacia las piezas en movimiento. Se recomiendan guantes y calzado antiderrapantes al trabajar al aire libre. Si tiene el pelo largo cúbrase de alguna manera para contenerlo.

PROTÉJASE LOS OJOS Y CARA: Cualquier partidor puede lanzar objetos extraños en los ojos. Esto puede causar daños oculares permanentes. Siempre use gafas de seguridad. Anteojos de uso diario tienen lentes resistentes impactos únicamente. No son gafas de seguridad.

Símbolo de la máquina





Símbolo de
la máquina

Párese detrás ya la derecha de la máquina cuando se opera la misma. No doble sobre la máquina para operarlo, se trata de una posición de trabajo incómoda que tiene el operador de llevar su cara a la de la máquina, y por lo tanto el riesgo de ser golpeado por virutas de madera o escombros.

CORDÓN DE EXTENSIÓN: Asegúrese de que esté en buen estado el cordón de extensión. Al utilizar un cordón de extensión sólo utilice uno del calibre suficiente para soportar la corriente que consume el producto. Un cordón de un grueso insuficiente causa una caída en el voltaje de línea, y produce recalentamiento y pérdida de potencia.

Asegúrese de que el cable de extensión ya no está de 10 metros y su sección no sea inferior a 2.5mm^2 para permitir suficiente flujo de corriente al motor.

EVITE DESCARGAS ELÉCTRICAS : Verifique que el circuito eléctrico está protegido adecuadamente y que se corresponde con la potencia, tensión y frecuencia del motor. Compruebe que hay una conexión a tierra y un interruptor diferencial de regulación aguas arriba. Conecte a tierra el partidador. Evite el contacto del cuerpo con superficies conectadas a tierra: tuberías, radiadores, gamas y recintos del refrigerador.

Nunca abra la caja del pulsador en el motor. Esto debe ser necesario, póngase en contacto con un electricista calificado.

Asegúrese de que los dedos no toquen los terminales metálicos del enchufe al enchufar o desenchufar el partidador.

EVITAR QUEMADURAS: Evite el contacto con el aceite caliente, los gases de escape y superficies calientes. No toque el motor o escape, estas partes se calientan mucho de funcionamiento y permanecen calientes durante un tiempo después de que la unidad está apagada. Deje que el motor se enfríe antes de realizar el mantenimiento o ajuste.

MOTOR GASOLINA: Siempre apague el motor antes de mover la máquina. No altere o ajustar cualquier parte de la máquina o del motor que está sellado por el fabricante o distribuidor. Compruebe siempre antes de su uso, según lo especificado en el manual del fabricante.



WWW.FOREST-MASTER.COM

No cambie la configuración del regulador del motor o el exceso de velocidad del motor. El regulador controla la velocidad máxima segura de operación del motor. No haga funcionar el motor a alta velocidad cuando no está trabajando.

Símbolo de la máquina

MANTENGA ALEJADOS A LOS NIÑOS Y DEMÁS CIRCUNSTANTES:

Todos los presentes deben llevar puestos anteojos de seguridad y permanecer a una distancia segura del área de trabajo. No permita que ninguno de los presentes toque la cortadora de troncos eléctrica o el cordón de extensión mientras esté funcionando la unidad.



INSPECCION SU TRONCOS:

Asegúrese de que no haya clavos ni objetos extraños en los troncos que ser partido. Los extremos de los troncos deben cortarse cuadrada. Las ramas deben ser cortadas a ras del troncos.

NO SE ESTIRE DEMASIADO :

Mantenga una postura firme y buen equilibrio en todo momento. El piso no debe ser resbaladizo.

No se pare nunca en la cortadora de troncos. Pueden producirse lesiones serias si se vuelca la herramienta.

No guarde nada encima o cerca de la cortadora de troncos donde cualquiera puede subirse a la herramienta para llegar a ellos.

EVITAR LESIONES POR ACCIDENTE INESPERADO: Siempre preste total atención al movimiento del empujador de troncos. No intente cargar la cortadora de troncos hasta que el empujador de troncos se ha detenido. Mantenga las manos fuera del camino de todas las piezas móviles.



PROTEJA SUS MANOS:

Usted mantenga las manos lejos de las divisiones y las grietas que se abren en el registro, ya que pueden cerrar de repente y aplastar o amputar manos.

No quite los troncos atascado con las manos.





Símbolo de
la máquina

NO FUERCE LA CORTADORA DE TRONCOS:

Lo spaccalegna funziona al meglio ed in modo oìù sicuro Lo hará un trabajo mejor y más seguro en su tasa de diseño. Nunca trate de dividir los registros superiores a los indicados en la tabla de especificaciones. Esto puede ser peligroso y puede dañar la máquina.

No utilice el partidor para un propósito para el cual no fue diseñado.

NUNCA DEJE LA MÁQUINA FUNCIONANDO DESATENDIDA:

Nunca deje la máquina funcionando desatendida: no deje la máquina hasta que ha llegado a una parada completa.

DESCONECTE LA ENERGÍA ELÉCTRICA:

Desconecte cuando no esté en uso, antes de realizar ajustes, cambiar piezas, limpieza, o trabajando en el partidor; Consulte el manual técnico antes de darle servicio.



PROTEGER EL MEDIO AMBIENTE:

Tomar utiliza aceite para una recogida autorizado punto o seguir las estipulaciones en el país donde se utilice el partidor. No verter en desagües, suelo o agua.



MANTENER SU CORTADORA DE TRONCOS CON CUIDADO:

Mantenga el partidor limpio para un rendimiento mejor y más seguro.

HAGA SU TALLER A PRUEBA DE NIÑOS:

Bloquear la tienda. Desconecte los interruptores maestros. Guarde el cortadora de troncos alejado de los niños y otras personas no calificadas para usarlo.

Las advertencias, precauciones e instrucciones que se hace referencia en este manual no pueden cubrir todas las condiciones y situaciones posibles que puedan ocurrir. Debe entenderse que el sentido común y la precaución deben ser aplicadas por el operador cuando se utiliza el separador de registro.



CONDICIONES DE FUNCIONAMIENTO

Esta cortadora de troncos es un modelo de uso en el hogar. Está diseñado para operar bajo temperaturas entre + 5° C y 40° C y para la instalación en altitudes no más de 1000 m sobre M.S.L. La humedad circundante debe ser inferior al 50% a 40° C. Puede ser almacenado o transportado bajo temperaturas ambiente entre -25° C y 55° C.

REQUISITOS ELÉCTRICOS

Conecte los cables principales a un suministro eléctrico estándar 230V±10% (50Hz±1Hz) que cuenta con dispositivos de protección de baja tensión, sobretensión y sobreintensidad de corriente, así como un dispositivo de corriente residual (RCD) que es la máxima corriente nominal de 0.03A.

Este equipo se cabe con una clavija de alimentación conector Reino Unido 3 pines y se suministra con un adaptador de 2 clavijas para uso en caso necesario. NO retire el enchufe eléctrico de 3 pines desde el cable de alimentación y colocar un enchufe de 2 pines.

POSICIONAMIENTO DE CORTADORA DE TRONCOS

El separador de registro debe colocarse nivel o preferentemente posicionado con el final, donde la cuña fija es, ligeramente levantada. Una diferencia de más de 5 mm de la longitud del separador de registro es suficiente.

No debe ser posicionada con la cuña fija extremo inferior de la empuñadura extremo operativo ya que esto puede limitar el flujo de aceite a la bomba.

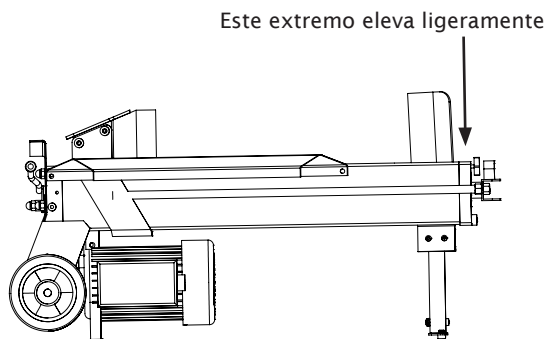



TORNILLO DE PURGA DE AIRE

Antes de operar el partidor, el tornillo de purga debe flexibilizarse unas pocas giros, que el aire puede fluir suavemente entrando y saliendo del tanque de aceite. El flujo de aire a través del orificio del tornillo de purga debe ser detectable durante la operación de registro divisor. Antes de mover el partidor, asegúrese de que se aprieta el tornillo de purga para evitar derrame desde este punto de aceite.

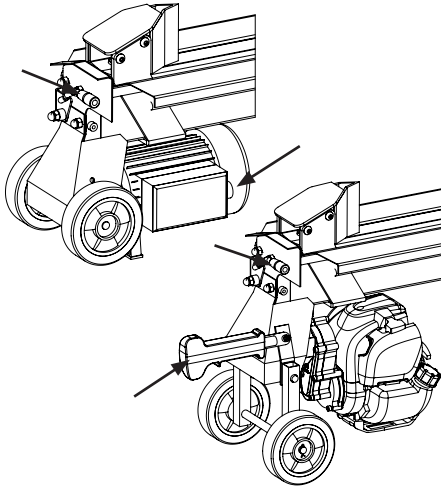
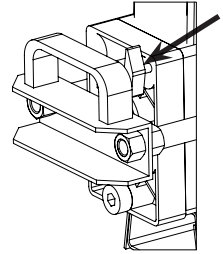

OPERACIÓN DE DOS MANOS

Este separador de registro está equipada con un sistema de control que requiere el funcionamiento de ambas manos del usuario - Una mano controla la palanca de control hidráulico, mientras que la otra parte controla el interruptor de botón o el control del acelerador. El separador de registro se congelará en ausencia de cualquier mano. Sólo después de ambas manos liberan los controles, será el empujador de troncos comenzar a volver hacia atrás a la posición inicial.

Para dividir un tronco, pulse y mantenga pulsado el botón para iniciar el motor eléctrico (o el acelerador para que el motor de gasolina) y luego mover la palanca para hacer avanzar el ariete.

Nunca mueva la palanca antes de pulsar el botón o el acelerador.



IMPORTANTE: fracaso para aflojar el tornillo de purga de aire se mantendrá de aire sellada en el sistema hidráulico, que se comprime y se descomprime. Tal compresión de aire continua y descompresión tendrán sopla las juntas del sistema hidráulico y causar daños permant a la cortadora de troncos



WWW.FOREST-MASTER.COM

MOTOR DE GASOLINA (FM8P, FM10P)

El motor de gasolina se suministra sin combustible. Antes de usar, llenar el depósito de combustible como se especifica en el manual de los fabricantes de motores, incluidos por separado.

Arranque el motor siguiendo el procedimiento indicado en el manual del fabricante del motor.

LUBRIQUE LA CAMA DE SOPORTE DE TRONCO

Algunos tipos de madera pueden contener una gran cantidad de savia que en ocasiones puede adherirse a la superficie de trabajo del cortadora de troncos. Esto puede causar que el separador de plástico debajo de la cuchilla o empujador en movimiento, a pegarse a la superficie de trabajo, haciendo que la hoja tirón y, posiblemente, tirando el espaciador de distancia por debajo de la cuchilla.

Para evitar que esto ocurra, se recomienda lubricar la superficie de trabajo del cortadora de troncos antes del primer uso y periódicamente después. Si el separador de plástico se vuelve a sacó de debajo de la hoja o de empuje, no utilice el separador de registro hasta que el espaciador se ha reinstalado.

Ponga siempre troncos firmemente en placas de retención de troncos y tabla de trabajo. Asegúrese de que la troncos no tendrán tuerza, rock o deslizarse mientras se está dividiendo. No fuerce la cuchilla mediante la división la troncos en la parte superior. Esto romperá la hoja o dañar la máquina.

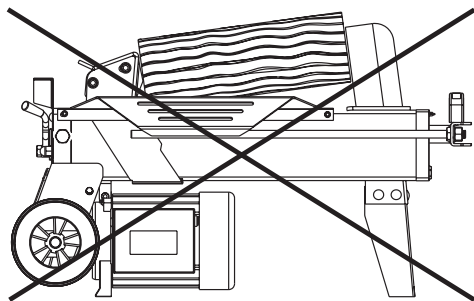

Romper de tronco en la dirección de su grano creciente. No coloque de tronco a través de la astilladora para partir. Puede ser peligroso y puede dañar la máquina. No intente dividir 2 pedazos de tronco al mismo tiempo, uno de ellos puede volar y pegarte.



ADVERTENCIA: No utilice nunca la máquina sin el espaciador de plástico provisto debajo de la cuchilla.
IMPORTANTE: No trate de dividir un tronco a través del grano.



WWW.FOREST-MASTER.COM

Si la división de un tronco que ya se ha dividido, coloque siempre el tronco de manera que la cara de división es superior y la corteza cubierta la cara externa del tronco está en contra de la cama del cortadora de troncos.

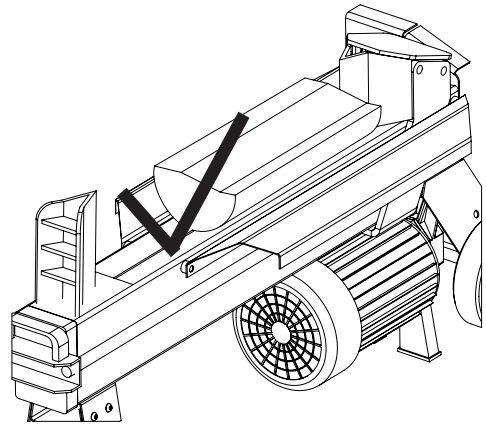

NUNCA coloque un tronco compartido con la cara dividida o caras contra la cama del cortadora de troncos, ya que esto puede causar que el tronco se atasque contra las guías tronco, ya que divide, doblando con ello y, posiblemente, rompiendo las guías de troncos y, posiblemente, el cuerpo del Cortadora de Troncos.

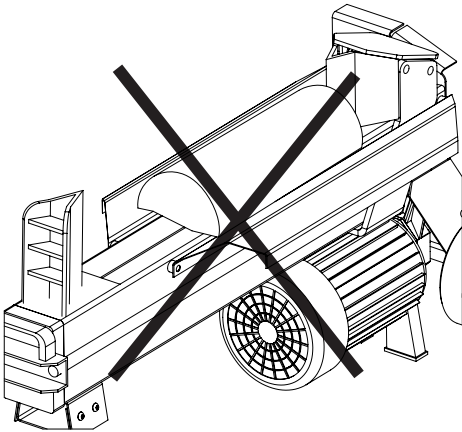

Después de 5 segundos de operación, se se sobrecalienta el aceite presurizado y la máquina podría sufrir daños. En el caso de un troncos extremadamente duro, girarla 90 ° (alrededor del eje central del troncos) para ver si se puede dividir en una dirección diferente. En cualquier caso, si no eres capaz de dividir el tronco, esto significa que su dureza supera la capacidad de la máquina y por lo tanto debe ser descartado ese tronco para proteger el partidor.



ADVERTENCIA: Nunca coloque la cara dividida o caras de un tronco, en la cama del cortadora de troncos.



WWW.FOREST-MASTER.COM

LA LIBERACIÓN DE UN TRONCO ATASCADO (FM8(P))

Suelte ambos controles.

Después de que el tronco empujador retrocede y se detiene por completo en su posición inicial, inserte una cuña de madera bajo el leño.

Empieza el partidor para empujar la cuña de madera totalmente bajo el leño.

Repita el procedimiento con las cuñas de madera cuesta más nítidas hasta que el tronco es totalmente libre.

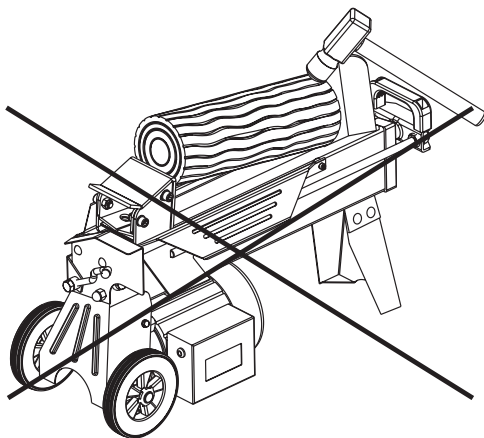
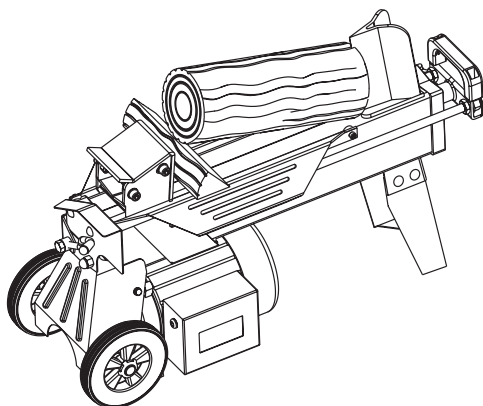

No golpee el tronco atascado al intentar aflojarlo. Golpeando de troncos puede dañar la máquina o se puede poner en marcha de troncos y provocar un accidente.



IMPORTANTE: Nunca mantenga presión sobre un tronco de más de 5 segundos forzarlo a partir de madera muy dura.

MONTAJE DE LA CUCHILA DUOCUT (FM8(P))

Para colocar la cuchilla Duocut quitar los cuatro tornillos que sujetan el bloque de empuje en su lugar (una llave abierta es mejor para la celebración de los frutos secos) y retire el bloque de empuje.

Retire el inserto de plástico de la parte inferior del bloque empujador y adjuntar a la parte inferior de la hoja Duocut.

Coloque la hoja Duocut en el soporte y fijelo con los cuatro tornillos.

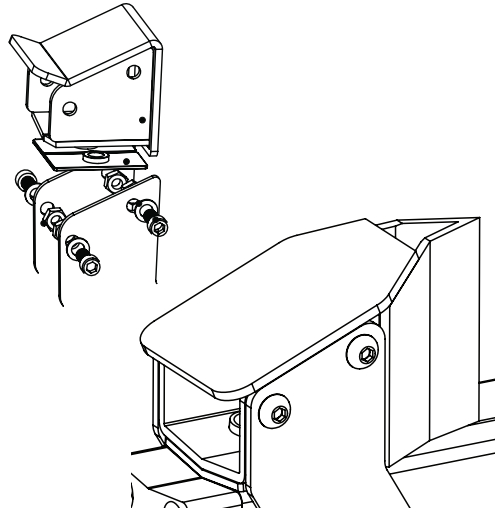

COMPROBACIÓN DE LA ALINEACIÓN (FM8(P) & FM10(D/T/TW/P))

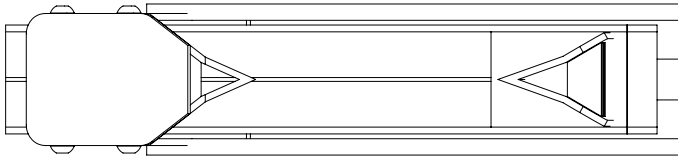

Antes de la división de cualquier troncos, la alineación de la cuchilla Duocut se debe comprobar y ajustar si es necesario. La cuchilla Duocut debe apuntar a lo largo de la línea central de la cama divisor y alinee con el borde de la cuchilla fijo.



NOTA: A medida que el FM10 puede partir la madera desde los dos extremos, es muy poco probable que la troncos se convertirá en atascado.



Para ajustar la alineación de la hoja Duocut, apretar o aflojar las tuercas en el extremo delantero de la cada uno de los brazos de la cuna para aumentar o disminuir su tensión.

Para aumentar la tensión, gire la tuerca trasera antihorario para aflojarla luego girar la parte delantera hacia la derecha para apretar la tuerca.

Para disminuir la tensión, gire la tuerca delantera en sentido antihorario para aflojarla luego gire la tuerca trasera hacia la derecha para apretarlo.

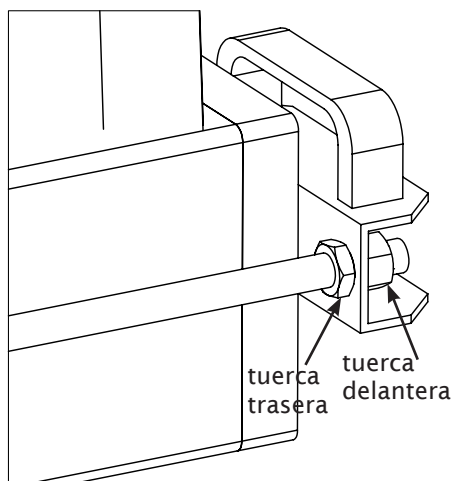

El mantenimiento de la cuchilla móvil en uso

Bajo la mayoría de las condiciones, la cortadora de troncos no tendrá un problema si las cuchillas se encuentran con un nudo en la madera. La cuchilla que se encuentra con el nudo simplemente dejará de división y el divisor continuará la división con la otra cuchilla.

Sin embargo hay una posibilidad de que, si los cuchilla entra en contacto en movimiento un nudo en un ángulo de poca profundidad a continuación, en lugar de la interrupción cuchilla en movimiento, la cuchilla móvil puede ser desviado lejos de la línea central de la máquina. En este caso, si continúa la división de la madera, los largos brazos del carro cuchilla en movimiento se pueden doblar fuera de la alineación.

Cuando va a dividir troncos de leña le, por tanto, debe ver la cuchilla en movimiento y si usted observa la cuchilla se desvió lejos de la línea central del divisor, usted debe parar inmediatamente la división. Después de que la cuchilla ha vuelto a su posición de parada, se debe girar la madera a través de 90 grados alrededor del eje largo y tratar de dividir la madera una vez más.



Para minimizar la posibilidad de un nudo de desviación de la cuchilla, se recomienda colocar troncos que tienen un nudo visible, de modo que el nudo es vertical. Tenga en cuenta sin embargo, que, como se explica en la página 13, no se debe colocar un tronco con una cara dividida hacia el lecho del cortadora de troncos con el fin de posicionar un nudo verticalmente.

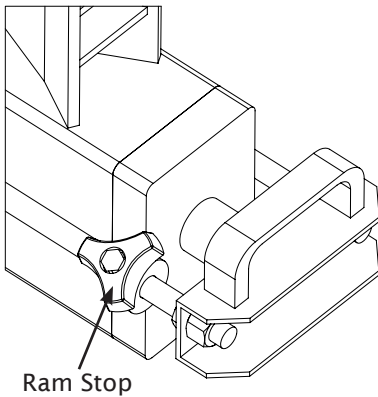

RAM STOP (FM10)

Afloje la perilla de la Ram Stop por lo que es libre de deslizarse sobre la barra.

Operar el partidor para mover el pistón hacia adelante hasta la longitud deseada.

Sosteniendo la palanca en su lugar para asegurar que la ram no vuelve, coloque el Ram Stop contra el frente del separador y apriete utilizando la perilla. La Ram Stop se puede ajustar simplemente desenroscando el pomo y deslizamiento a lo largo de la barra de horquilla, el carnero puede necesitar mover adelante dependiendo de la longitud de troncos que desea dividir. La palanca de funcionamiento debe mantenerse en su lugar al desenroscar la Ram Stop o el carnero volverá.



IMPORTANTE: Asegúrese de que el motor se desconecta y sólo usar la palanca de funcionamiento para mantener el eje en posición cuando se ajusta el Ram Stop.



SUSTITUCIÓN DEL ACEITE HIDRÁULICO

Reemplace el aceite hidráulico en el separador de troncos después de cada 150 horas de uso de la siguiente manera.

- Asegúrese de que todas las partes en movimiento se detiene y la cortadora de troncos está desenchufado.
- Aflojar el perno de drenaje de aceite y retirarlo junto con la varilla.
- Gire la cortadora de troncos en el extremo de la pierna de apoyo sobre un recipiente de 4 litros de capacidad para drenar el aceite hidráulico fuera.
- Gire la cortadora de troncos en el extremo del motor.
- Vuelva a llenar con aceite hidráulico nuevo al volumen determinado para un determinado modelo en la tabla de especificaciones técnicas.
- Limpie la superficie de la varilla de Limpie la varilla de nivel conectado al perno de drenaje de aceite y vuelva a colocarlo en el depósito de aceite, manteniendo la cortadora de troncos vertical.
- Asegúrese de que el nivel del aceite es sólo entre 2 surcos alrededor de la varilla.
- Limpie las roscas de perno de drenaje de aceite antes de volver a insertarla. Asegúrese de que se aprieta para evitar la fuga antes de colocar el horizontal cortadora de troncos

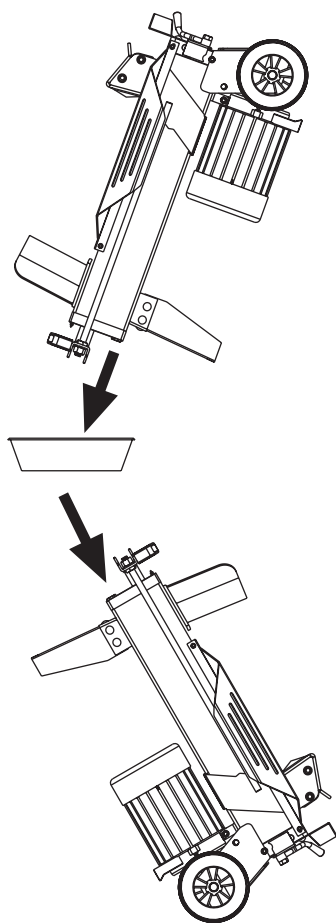

Compruebe periódicamente el nivel de aceite para asegurarse de que está entre los 2 surcos alrededor de la varilla. Cuando el nivel de aceite llegue a la ranura inferior, se requiere el rellenado de aceite. Recomendamos el uso de ISO fluido hidráulico 46 grado, a veces etiquetado como # 46 aceite de grado.



AFILADO DE LA CUÑA

Después de usar la cortadora de troncos durante algún tiempo puede ser necesario afilar la cuña. Con una lima de diente fino, file y alise todas las rebabas y melladuras presentes a lo largo del filo.

CARRO MÓVIL

Cuando el nuevo, puede observarse que de vez en cuando el carro en movimiento es lento para devolver o no vuelve totalmente cuando los controles se liberan. Esto es debido a la estrecha ajuste necesario entre el separador de plástico que se coloca por debajo y por los lados de la hoja de empuje o Duocut. Con el uso de este separador se gastará de manera que el carro devuelve correctamente.

Si después de usar el separador de registro por un tiempo, el carro sigue siendo lento para volver o no vuelve completamente, siga el procedimiento siguiente.

Acuéstese el divisor en un lado y quite los dos tornillos que sujetan el empujador / cuchilla de ese lado. Retire las arandelas desde el exterior del carro y colocarlas entre el carraige y el empujador / cuchilla. Si es difícil de conseguir las arandelas de entonces la brecha se puede abrir con un destornillador de punta plana.

Pruebe el separador de registro y si el carro todavía no regresaba correctamente, repita el procedimiento con los pernos en el lado opuesto.

Tenga en cuenta que cuando el separador de plástico finalmente ha camas en, se recomienda para volver las arandelas a la posición exterior.

MOTOR DE GASOLINA

Para el mantenimiento y la solución de problemas del motor de gasolina, consulte el manual del fabricante incluye por separado.



PROBLEMA	CAUSA PROBABLE	REMEDIO
No se parten los troncos	Troncos se coloca incorrectamente	Consulte la sección "Operación" para la carga de tronco correcto
	Los tamaños o dureza del tronco excede la capacidad de la máquina	Reducir el tamaño del tronco antes de partirlo en el partidor
	Cuña de filo es embotada	Consulte la sección "afilado de la cuña"
	Fugas de aceite	Localizar fugas y comuníquese con el distribuidor
	Baja presión causada por el ajuste no autorizado del Max. Presión Limitar Tornillo.	Comuníquese con el distribuidor
	La obstrucción parcial de las vías de petróleo de la bomba.	Gire el Cortadora de Troncos al revés. Afloje los 3 tornillos que sujetan la bomba en los bajos de la placa trasera. Compruebe las maneras de aceite en la bomba y la placa final en busca de signos de una obstrucción. Comuníquese con el distribuidor
El empujador de tronco se mueve bruscamente, haciendo ruido desconocido o vibra mucho	Falta de aceite hidráulico y de aire excesiva en el sistema hidráulico	Compruebe el nivel de aceite para rellenar de aceite posible Comuníquese con el distribuidor
Aceite fugas alrededor ram cilindro o desde otros puntos	Aire sellado en el sistema hidráulico durante la operación	Afloje el tornillo de purga de 3 ~ 4 rotaciones antes de operar el partidor
	Sangrar tornillo no está apretado antes de mover el partidor	Apriete el tornillo de purga antes de mover el partidor
	Perno de drenaje de aceite con varilla no está apretado	Apriete el tornillo de drenaje de aceite con varilla
	Hidráulica conjunto de válvula de Control y / o sello usado	Comuníquese con el distribuidor



WWW.FOREST-MASTER.COM

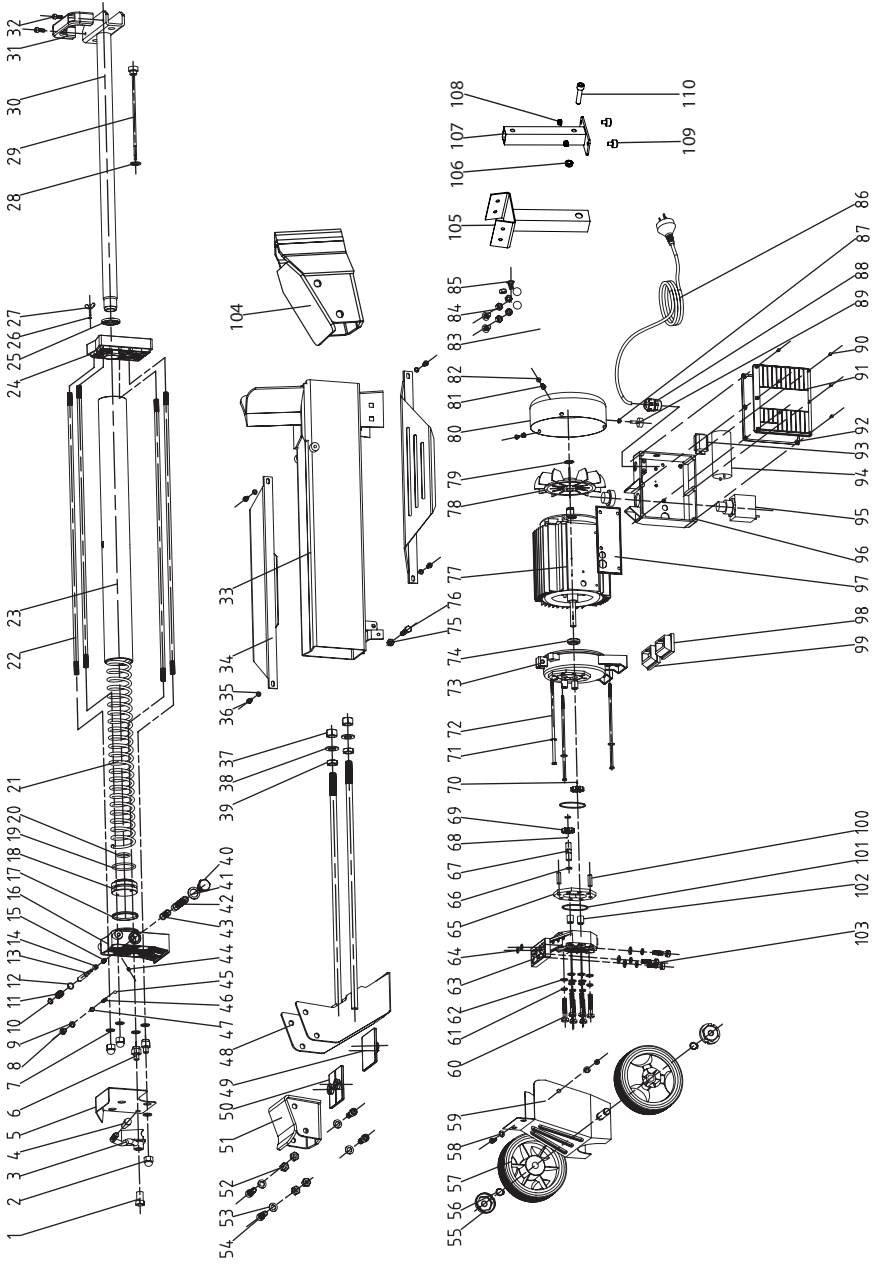

Vista explosionada



Pieza	Descripción
1	Lever Mount Nut
2	Nut Cap M10
3	Lever
4	Lever Knob
5	Guard Plate
6	Nut
7	Copper Gasket
8	Screw M8
9	O-ring 5.5x2
10	Snap Washer
11	Valve Retract Spring
12	O-ring 6x1.5
13	Valve Core Rod
14	Sliding Pressure Sensor Sleeve
15	Sliding Pressure Sensor Spring
16	Aluminium Cover Rear
17	O-ring 55x3.1
18	Piston
19	Piston Ring
20	O-ring 32x3.5
21	Spring
22	Stud
23	Hydraulic Cylinder
24	Aluminium Cover Front
25	Piston Rod Seal
26	O-ring 7x1.9
27	Wing Bolt M5x12
28	Washer Groupware
29	Dipstick

Pieza	Descripción
30	Piston Rod
31	Lift Handle
32	Screw M6x16
33	Frame Tube
34	Log Guide
35	Spring Washer
36	Screw M6x10
37	Nut
38	Flat Washer
39	Nut M14
40	Nut Plug
41	Washer Groupware
42	Valve Sleeve
43	O-ring 14x1.9
44	Adjusting Screw
45	Steel Ball 6
46	Pressure Limited Valve Spring
47	Adjusting Screw
48	Moving Carriage
49	Plastic Insert 1
50	Plastic Insert 2
51	Log Pusher (FM8)
52	Nut
53	Flat Washer
54	Screw
55	Wheel Cover
56	Block Turn
57	Wheel
58	Washer



Pieza	Descripción
59	Wheel Shelf
60	Bolt M8x55
61	Spring Washer
62	Washer
63	Gear Pump Cover
64	O-ring 10.6x2.65
65	Gear Housing Plate
66	Circlip
67	Gear Shaft
68	Steel Ball 2.5
69	Gear
70	Pin 2.5x4
71	Washer
72	Bolt
73	Motor Cover
74	Seal FB11x26x7
75	Nut
76	Screw M8x35
77	Motor
78	Fan
79	Block Turn
80	Fan Cover
81	Spring Washer
82	Cross Head Screw M5x10
83	Leg Groupware
84	Nut M8
85	Bolt M8x12
86	Power Cable

Pieza	Descripción
87	Nut M5
88	Power Cable Grommet
89	Adjustable Foot Bolt
90	Screw M4x10
91	Switch Box Cover
92	Airproof Underlay
93	Connection Terminal
94	Capacitor
95	Switch
96	Switch Box
97	Waterproof Underlay
98	Motor Foot Shoe Left
99	Motor Foot Shoe Right
100	Pin 8x24
101	O-ring 46.2x1.8
102	Sliding Sleeve
103	Bolt M8x30
104	Duocut Blade (FM10)
105	New Front Leg
106	M8 Nyloc Nut
107	New Front Foot
108	M6 Nyloc Nut
109	M6 Rubber Foot
110	M8x35 Cap Head Bolt



Garantía

Este producto tiene una garantía de un (1) año de garantía limitada contra defectos de fabricación y materiales. Si este producto resulta con defectos dentro del período de garantía establecido, devuélvalo a la tienda con una prueba de compra, y será reemplazado o reparado sin cargo alguno.

IMPORTANTE: NO SE ACEPTA RESPONSABILIDAD PARA USO INCORRECTO DE ESTE PRODUCTO. MODIFICACIÓN DE ESTE PRODUCTO (A MENOS QUE DICHA MODIFICACIÓN SE HA AUTORIZADO POR MAESTRO DEL BOSQUE) ANULARÁ LA GARANTÍA.

Esta garantía no cubre:

1. Cualquier parte que se ha vuelto inoperante debido a mal uso, abuso, negligencia, accidente, mantenimiento inapropiado o alteración
2. La unidad, si no ha sido operada y / o mantenido de acuerdo con el manual del propietario
3. El desgaste normal
4. Routine maintenance items such as lubricants, blade sharpening, etc.
5. El deterioro normal del acabado exterior debido al uso o exposición

Gastos de envío:

Gastos de envío para la entrega o recogida de la unidad, las partes de la unidad o los archivos adjuntos a la unidad son la responsabilidad del comprador. El comprador debe pagar los gastos de transporte de cualquier pieza presentada para reemplazo bajo esta garantía a menos que dicha devolución se solicita por Forest Master.



Duocut Cuchila (FM8)

La cuchilla Duocut se ajusta fácilmente en lugar del bloque de empuje estándar, permitiendo que el cortadora de troncos para dividir desde ambos extremos, por lo que la división de troncos más rápido y más eficiente.

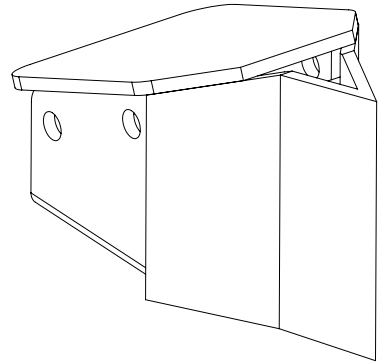

Caballote de montaje

Various brackets are available that allow the log splitter which rises to a comfortable working height. Because the wheels of the rear of the log splitter is transferred to the base, the combined unit can still be easily moved around the Workplace.

Additionally, the stands can be equipped with wheels with brakes on the front, making them highly maneuverable.

They are suitable both for FM8 and log splitters and FM10 also fit other models.

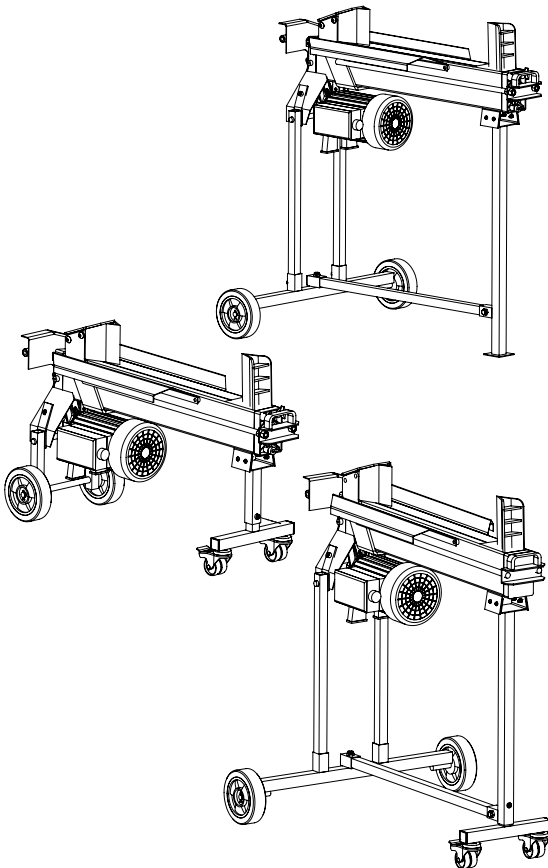



10T Soporte

1. Desconecte la fuente de alimentación antes de comenzar.

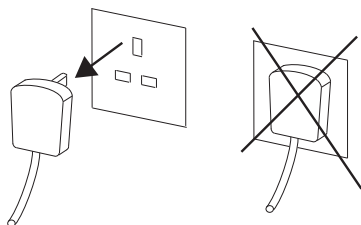
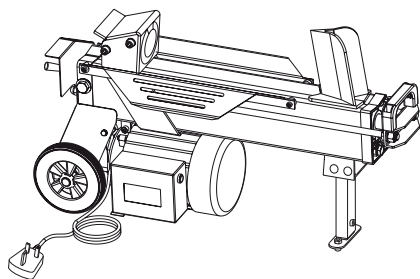

2. Retire las ruedas y la asamblea pie delantero de la cortadora de troncos.

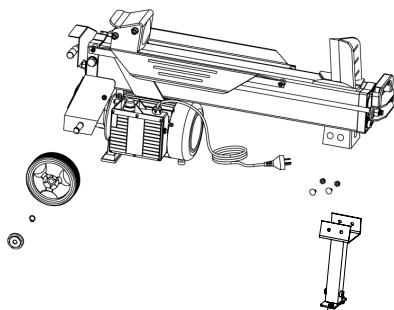

3. Adjunte las ruedas que ha eliminado, a los ejes del soporte. Puede volver a utilizar los anillos de seguridad o utilizar los pasadores adicionales suministrados.

Tenga en cuenta que para todos los modelos de la FM8, la barra que conecta la pata delantera en el eje trasero, se puede cortar a 650 mm de longitud para acortarlo.

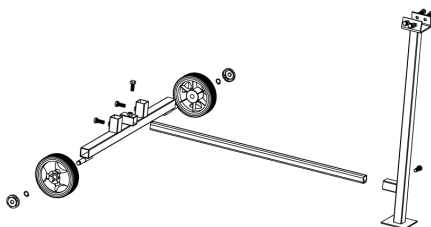

4. Coloque las patas traseras a la cortadora de troncos luego montar el Cortadora de Troncos en el estrado.

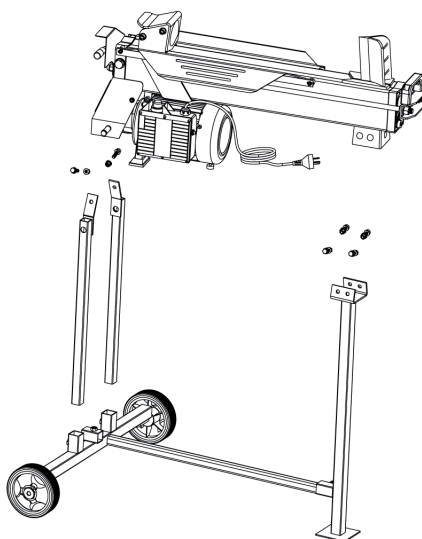



10TW Soporte

Asamblea del carro altura completa es básicamente el mismo que para la FMT del soporte la excepción de que los pernos de montaje de ricino en la parte inferior de la pierna delantera. Utilice la tuerca y el tornillo que sujeta las dos partes del conjunto de pie delantero juntos. Asegúrese de que la alimentación esté desconectado antes del montaje.

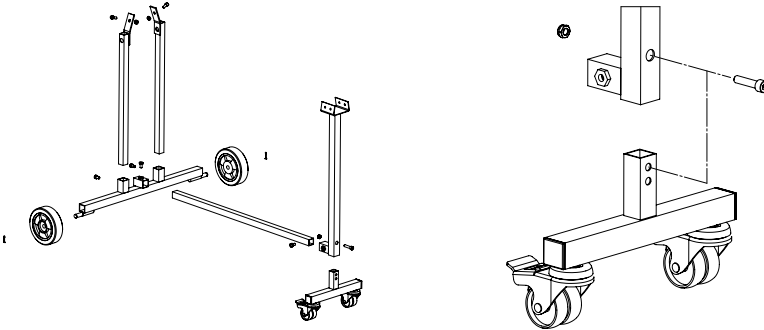

Montaje de la 10TW soporte a la FM8P y FM10P

Retire las ruedas traseras del eje. Retire el montaje del acelerador y el acelerador, y retire las patas traseras. Retire el conjunto de la pata delantera de la cortadora de troncos y retire el conjunto lanzador de la pata delantera. Mantenga todos los tornillos y tuercas como estos se utilizan en el nuevo soporte.

Coloque las ruedas a los ejes de la viga transversal trasera. Coloque las nuevas patas traseras y montaje del acelerador a la cortadora de troncos y una el conjunto de la rueda trasera de las piernas. Coloque la nueva pata delantera a la cortadora de troncos y fijar el conjunto de ricino hasta el fondo. Finalmente colocar la barra de conexión entre el pie delantero y ruedas traseras

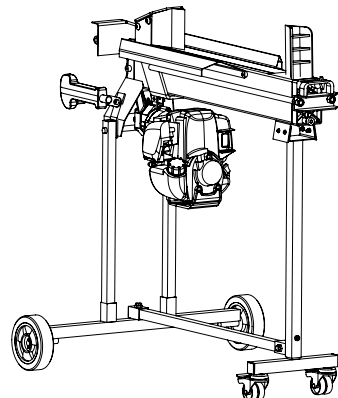
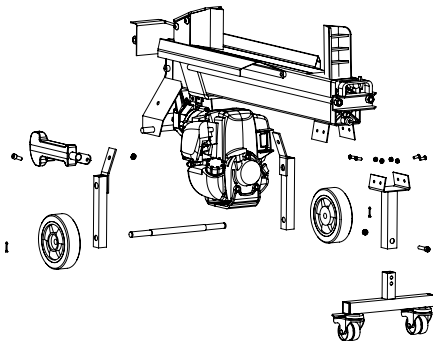



10MW Soporte

Desconecte la fuente de alimentación antes de comenzar.

1. Retire las ruedas de la parte posterior de la cortadora de troncos y quitar la parte inferior de la pierna delantera.

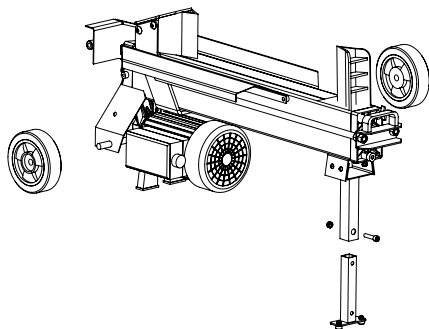

2. Slot el eje a través de las patas traseras y conecte las ruedas al eje utilizando los anillos de seguridad existentes o los pasadores suministrados. Conecte el conjunto de la rueda de carro de la rueda.

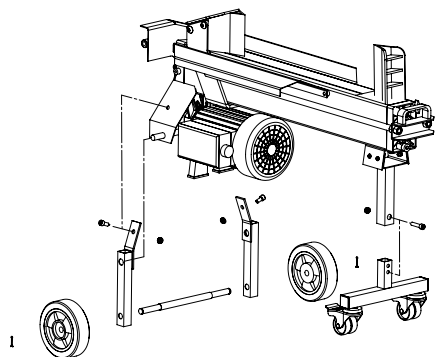

3. Conecte el conjunto de ricino a la pata delantera. Tenga en cuenta que el tornillo debe pasar por el agujero inferior en el conjunto de ricino.

Tenga en cuenta que a mediados del carro de altura también se puede utilizar con el pie delantero estándar que se monta en el cortadora de troncos cuando se envían.

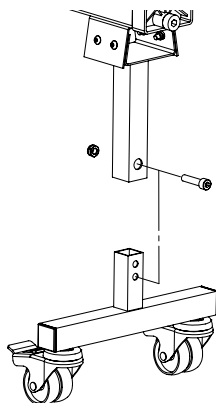

NOTA: Es nuestra política de mejorar continuamente sus productos y, como tal, nos reservamos el derecho a alterar datos, especificaciones y componentes sin previo aviso.

Fabricado bajo licencia de Forest Master Limited.

oficina principal:

Forest Master Ltd, Industry Road, Heaton, Newcastle Upon Tyne, NE6 5XB, United Kingdom.

Tel: +44 191 2966939 email: info@forest-master.com - web: www.forest-master.com